

**ПОГОДЖЕНО**

Комітет Тайм Атак FAU

**ЗАТВЕРДЖЕНО**

Комісією автомобільного спорту  
Автомобільної Федерації України  
Протокол від 26.02.2021

**АВТОМОБІЛЬНА ФЕДЕРАЦІЯ УКРАЇНИ  
КОМІТЕТ ТАЙМ-АТТАК**

**ЗАГАЛЬНИЙ РЕГЛАМЕНТ НАЦІОНАЛЬНОЇ СЕРІЇ РТР ТАЙМ АТТАК 2020 РОКУ**

**ЗМІСТ**

**ЗАГАЛЬНІ ПРАВИЛА**

- 1. ЗАГАЛЬНІ УМОВИ СЕРІЇ ТАЙМ АТТАК FAU**
- 2. ВИЗНАЧЕННЯ**

**ОФІЦІЙНІ ОСОБИ ТА УЧАСНИКИ**

- 3. ОФІЦІЙНІ ОСОБИ ТА ДЕЛЕГАТИ**
- 4. ВОДІЇ, ПРЕДСТАВНИКИ, ПЕРСОНАЛ**

**ДОПУЩЕНІ АВТОМОБІЛІ**

- 5. ДОПУЩЕНІ АВТОМОБІЛІ**

**КЛАСИФІКАЦІЯ. ПОРЯДОК НАРАХУВАННЯ ОЧОК. РОЗПОДІЛ МІСЦЬ**

- 6. ЗАГАЛЬНІ УМОВИ**
- 7. КЛАСИФІКАЦІЇ НА ЕТАПАХ СЕРІЇ**
- 8. РІВНІСТЬ ОЧОК**

**ЕТАПИ СЕРІЇ**

- 9. ЗАГАЛЬНІ УМОВИ**

**СТАНДАРТНА ДОКУМЕНТАЦІЯ**

- 10. ЗАГАЛЬНІ ВИМОГИ**
- 11. ДОДАТКОВИЙ РЕГЛАМЕНТ**

**СТРАХУВАННЯ**

- 12. СТРАХОВЕ ПОКРИТТЯ**

**ІДЕНТИФІКАЦІЯ АВТОМОБІЛІВ**

- 13. РОЗПОДІЛ НОМЕРІВ**
- 14. НОМЕРИ ЗМАГАНЬ**

**15. ВАРІАНТИ РОЗМІЩЕННЯ**

**16. РЕКЛАМА**

**ЗАЯВКИ**

**17. ПРОЦЕДУРА ЗАЯВКИ**

**18. ЗАЯВОЧНИЙ ВНЕСОК**

**АДМІНІСТРАТИВНІ ПЕРЕВІРКИ**

**19. АДМІНІСТРАТИВНІ ПЕРЕВІРКИ**

**ТЕХНІЧНА ІНСПЕКЦІЯ**

**20. ЗАГАЛЬНІ ВИМОГИ**

**21. ДО СТАРТУ**

**22. ПРОТЯГОМ ЗМАГАННЯ**

**23. ФІНАЛЬНІ ПЕРЕВІРКИ**

**ЗАГАЛЬНІ ВИМОГИ БЕЗПЕКИ**

**24. ЗАГАЛЬНІ ПРАВИЛА**

**25. СИГНАЛІЗАЦІЯ**

**ПРОВЕДЕННЯ ЗМАГАННЯ**

**26. ЗАГАЛЬНІ ПРАВИЛА**

**ВИСВІТЛЕННЯ ЗМАГАНЬ**

**27. ПРЕС-ЦЕНТР**

**РЕЗУЛЬТАТИ ТА ПРОЦЕДУРИ ПІСЛЯ ЗМАГАННЯ**

**28. РЕЗУЛЬТАТИ ЗМАГАННЯ**

**29. СПІРНІ ПИТАННЯ, ПРОТЕСТИ ТА АПЕЛЯЦІЇ**

**30. ПРОТОКОЛИ ТА ЗАКЛЮЧНА ДОПОВІДЬ**

**31. ВРУЧЕННЯ ПРИЗІВ ЗМАГАННЯ**

**32. ЗАКЛЮЧНІ ПОЛОЖЕННЯ**

**ДОДАТКИ**

**ДОДАТОК 1.** Технічні вимоги по класах для участі у Національній Серії РТР ТАЙМ АТТАК.

**ДОДАТОК 2.** Додатковий регламент.

**ДОДАТОК 3.** Розміщення реклами та інших написів на автомобілі.

**ЗАГАЛЬНІ ПРАВИЛА****1. ЗАГАЛЬНІ УМОВИ СЕРІЇ ТАЙМ АТТАК FAU****1.1. ЗАГАЛЬНІ ВИМОГИ**

**1.1.1.** Національну Серію РТР ТАЙМ АТТАК (далі Серія) проводить Автомобільна Федерація України (FAU). Даний Регламент є керівним документом для всіх змагань, включених у залік Серії. Всі змагання організовуються і проводяться у відповідності до НСК FAU та МСК ФІА, Загальних вимог до всіх Чемпіонатів, Кубків, Трофеїв (Серій) України та інших змагань Автомобільної федерації України, в тому числі Додаток 6 «Зобов'язання Організатора змагання щодо забезпечення присутності FAU на змаганнях», інших регламентуючих документів ФІА та FAU щодо автомобільного спорту, даним Регламентом та Додатковим Регламентом. У випадку розбіжностей положень Додаткового Регламенту з даним Регламентом, діють положення даного Регламенту.

**1.1.2.** FAU при необхідності вносить доповнення до цього Регламенту та повідомляє про них у Офіційних бюлетенях FAU.

**1.1.3.** До початку змагань Організатор повинен отримати офіційне повідомлення Дирекції FAU про отримання Свідоцтва організатора змагання з його розміщенням на офіційному сайті РТР ТАЙМ АТТАК. Якщо у визначений термін Організатором не буде отримано свідоцтва, або висновки заключної інспекції з питань безпеки будуть негативними, етап буде перенесено на нову дату.

**1.2. ЗАСТОСУВАННЯ**

**1.2.1.** Тільки FAU може дозволити окремі відхилення від положень даного Регламенту. Про будь-яке порушення цієї регламентації буде повідомлено Спортивним Комісарам, які можуть накласти пеналізацію згідно Статей 12.2 и 12.3 НСК FAU. Будь-який випадок, що не передбачено даним Регламентом, буде вивчено Спортивними Комісарами, і тільки вони уповноважені прийняти рішення (Стаття 11.9 НСК FAU).

**1.2.2.** Протягом змагання Директор змагання відповідає за застосування цього Регламенту та Додаткового Регламенту РТР ТАЙМ АТТАК. Він повинен інформувати Комісарів щодо будь-якого важливого інциденту, що трапився, який потребує застосування цього Регламенту або Додаткового Регламенту РТР ТАЙМ АТТАК.

**1.2.3.** Все, що явно не дозволено у відповідності до даного Регламенту, заборонено.

**1.3. ОФІЦІЙНА МОВА**

Для всіх змагань Національної Серії РТР ТАЙМ АТТАК офіційною мовою є українська. Регламентуючі документи друкуються українською мовою для всіх етапів Національної Серії.

**1.4. ІНТЕРПРЕТАЦІЯ**

Тільки FAU уповноважена вирішувати будь-які розбіжності, що можуть виникнути при виконанні даного Регламенту.

## **1.5. ДАТА ЗАСТОСУВАННЯ**

Цей Регламент набирає чинності з 1 березня 2021 року.

## **2. ВИЗНАЧЕННЯ**

### **2.1. РТР ТАЙМ АТТАК**

РТР ТАЙМ АТТАК – це змагання на кращий час кола на кільцевій трасі.

### **2.2. БЮЛЕТЕНЬ**

Офіційне письмове повідомлення, яке є невід'ємною частиною Додаткового Регламенту змагання та призначене для зміни, роз'яснення або доповнення останнього. Бюлетені мають бути затверджені FAU, Спортивними Комісарами або Директором змагання в межах його повноважень.

### **2.3. ПРЕДСТАВНИК**

Фізична або юридична особа, яка володіє ліцензією Представника та має право заявити водія для участі в змаганні. Представник має можливість передати власні повноваження іншій фізичній особі за наявності письмового підтвердження цих повноважень.

### **2.4. ПЕРСОНАЛ ПРЕДСТАВНИКА**

Фізичні особи, включені Представником в заявку, які мають право знаходитися під час змагання в парку-сервісу.

### **2.5. ПЕРСОНАЛ ОРГАНІЗАТОРА ЗМАГАННЯ**

Фізичні особи, що забезпечують підготовку та проведення змагання (включаючи осіб, що виконують розміщення тимчасових обмежень траси, розміщення в парку-сервісу, служби евакуації та інші).

### **2.6. ПІТ-ЗОНА**

Зона, доступ в яку дозволено тільки персоналу Представника та офіційним особам. Піт-зона, в міру віддалення від траси, функціонально поділяється на піт-оул, піт-лайн, зону-сервісу та зону механіків. Піт-оул може знаходитися окремо, якщо це передбачено «Дос'є на трасу».

### **2.7. ПІТ-ОУЛ**

Місце, де водіям показують інформацію під час заїзду. Воно повинно бути відокремлено від траси захисною спорудою, яка не дозволяє персоналу Представника виходити на основне полотно траси.

## **2.8. ПІТ-ЛАЙН**

Спеціально відокремлена частина дорожнього полотна, яка примикає до траси та розташована між зоною сервісу та піт-оулом (-або трасою), слугує для безпечного виїзду на трасу та з'їзду з неї.

## **2.9. ЗОНА СЕРВІСУ**

Зона, яка має примикає до піт-лайн та слугує для дозволеного обслуговування автомобілів в ході заїзду.

## **2.10. ЗОНА МЕХАНІКІВ**

Зона, яка примикає до піт-лайн та слугує для дозволеного обслуговування автомобілів в ході заїзду.

## **2.11. ПАРК СЕРВІС**

Територія з твердим покриття, яку надає Організатор для розміщення технічних автомобілів Представників та спортивної техніки, для її обслуговування та ремонту.

# **ОФІЦІЙНІ ОСОБИ ТА УЧАСНИКИ**

## **3. ОФІЦІЙНІ ОСОБИ ТА ДЕЛЕГАТИ**

### **3.1. СПОРТИВНІ КОМІСАРИ**

**3.1.1.** Список Спортивних Комісарів завжди повинен складатися з трьох членів. Повинен бути постійний відповідний зв'язок між Спортивними Комісарами та Директором гонки. Щонайменше один зі Спортивних Комісарів повинен знаходитись поблизу Штабу змагання для прийняття оперативних рішень.

### **3.2. СПОСТЕРІГАЧ FAU**

Спостерігач FAU може бути призначений в порядку, встановленому FAU. Спостерігач розгляне всі аспекти змагання та заповнить відповідну форму звіту Спостерігача FAU.

### **3.3. ОФІЦЕР ПО ЗВ'ЯЗКУ З УЧАСНИКАМИ (CRO)**

Основний обов'язок Офіцера по зв'язку з учасниками змагання (CRO) полягає в забезпеченні учасників змагання інформацією або роз'ясненнями положень Регламенту та умов проведення змагання. CRO повинен бути легко ідентифікований учасниками змагання.

### **3.4. ІНШІ ОФІЦІЙНІ ОСОБИ**

Директор змагання, Технічний комісар і Головний секретар на етапи Серії запрошуються Організатором з числа осіб, затверджених у порядку, встановленому FAU. Для забезпечення роботи Колегії Спортивних Комісарів Організатором повинен бути

виділений спеціальний секретар (Секретар КСК), який відповідає за підготовку і публікацію офіційних документів, що видаються КСК.

#### **4. ВОДІЇ, ПРЕДСТАВНИКИ, ПЕРСОНАЛ**

**4.1.** До участі у Національній Серії допускаються володарі міжнародних та національних ліцензій водія категорії «Д0», «Д1», «Д2», «Д3», «ДЛ», представники категорій «ПІ», «ПК», «ПН», «СР», виданих FAU та дійсних у поточному році, які мають документи, згідно НСК FAU та інших регламентуючих документів FAU, внесені у Реєстр володарів ліцензій FAU.

**4.2.** Власники ліцензій категорії «РЛ», можуть брати участь у окремих змаганнях Серії, однак вони не отримують класифікації та очок в залік Серії.

**4.3.** Водії, допущені згідно п.п.4.1., можуть брати участь у Серії як в складі команди так і в індивідуальному заліку, відповідно - в одному класі на одному автомобілі, або в декількох класах на автомобілях, що відповідають даним класам.

**4.4.** Участь в командному заліку.

**4.4.1.** Команда складається не менше ніж з двох та не більше ніж з п'яти водіїв, заявлених у різних класах.

**4.4.2.** Водій, заявлений в індивідуальному заліку, може бути заявлений одночасно тільки за одну команду. Якщо водій, заявлений більше ніж в одному класі, до командного результату враховується тільки результат виступу в тому класі, у якому водія було заявлено у команду.

**4.4.3.** Право заявити команди мають особи – володарі національної (міжнародної) індивідуальної ліцензії представника.

### **ДОПУЩЕНІ АВТОМОБІЛІ**

#### **5. ДОПУЩЕНІ АВТОМОБІЛІ**

##### **5.1. ЗАГАЛЬНІ УМОВИ**

До участі у Серії допускаються тільки серійні автомобілі або ті, що відповідають діючим технічним вимогам, вказаним у «Технічних вимогах по класах для участі у Національній Серії РТР ТАЙМ АТТАК 2020 року» (**Додаток №1**) у наступних класах:

##### **5.2. ЗАЛІК У ОКРЕМИХ КЛАСАХ**

###### **Група Pro**

- клас **R1** ( тільки для автомобілів з приводом 4WD і RWD)

- клас **R2** ( тільки для автомобілів з приводом RWD і FWD)

**Група Club Pro** (автомобілі зі всіма типами приводів для доріг загального користування з розширеними можливостями доопрацювань):

- клас TS

- клас RS

***Група Club Sport*** (автомобілі для доріг загального користування з обмеженими можливостями доопрацювань):

- клас S1 Super
- клас S1
- клас S2
- клас S3
- клас S4
- клас Classic

### 5.3. КЛАСИ

Змагання у окремих класах проводяться без кількісних обмежень, навіть якщо в класі буде заявлено один автомобіль.

## КЛАСИФІКАЦІЯ. ПОРЯДОК НАРАХУВАННЯ ОЧОК. РОЗПОДІЛ МІСЦЬ

### 6. ЗАГАЛЬНІ УМОВИ

#### 6.1. УЧАСТЬ В СЕРІЇ

**6.1.1.** Водій може брати участь у змаганнях, включених у залік Серії, на власний розсуд. Водій вважається таким, що взяв участь в Серії, якщо він стартував (розпочав змагальну частину) щонайменше в у двох змаганнях (етапах).

**6.1.2.** До участі у змаганні на етапі Серії допускаються команди, які мають обов'язкові документи, але з наступними кількісними обмеженнями у складі в одному змаганні: не менше двох та не більше п'яти автомобілів, заявлених у різних класах. Команда вважається такою, що взяла участь в Серії, якщо її було заявлено щонайменше в одному змаганні (етапі).

#### 6.2. МІНІМАЛЬНА КІЛЬКІСТЬ ЕТАПІВ

Серія у певному заліковому класі вважається такою, що не відбулася і нагородження не проводиться, якщо у відповідному заліку учасники змагалися менше ніж на чотирьох змаганнях.

### 7. КЛАСИФІКАЦІЇ НА ЕТАПАХ СЕРІЇ

#### 7.1. ЗАГАЛЬНІ ПОЛОЖЕННЯ

Після кожного змагання, включеного у залік Серії, встановлюється наступна класифікація:

- класифікація водіїв у кожному заліковому класі;
- класифікація в заліку команд.

Переможець змагання та інші місця у окремому класі визначаються за найменшим часом, показаним водієм під час одного з заїздів у змаганні.

У випадку дискваліфікації водія, очки за поточний етап анулюються.

У випадку виключення із змагання водія, його результат у змаганні анулюється.

**7.2. НАРАХУВАННЯ ОЧОК В ІНДИВІДУАЛЬНОМУ ЗАЛІКУ**

На кожному змаганні водіям за виборені місця присвоюються очки за таблицею:

<b>Місце</b>	<b>1</b>	<b>2</b>	<b>3</b>	<b>4</b>	<b>5</b>	<b>6</b>	<b>7</b>	<b>8</b>	<b>9</b>	<b>10</b>
<b>Очки</b>	<b>21</b>	<b>18</b>	<b>15</b>	<b>12</b>	<b>10</b>	<b>8</b>	<b>6</b>	<b>4</b>	<b>2</b>	<b>1</b>

**7.3. НАРАХУВАННЯ ОЧОК В КОМАНДНОМУ ЗАЛІКУ**

Першість на кожному змаганні серед команд визначається за найбільшою кількістю очок, набраних двома кращими водіями команди.

**7.4. ВІДСУТНІСТЬ КВОРУМУ В КЛАСАХ**

У випадку, коли в будь-якому заліковому класі на етапі допущено менше 5-ти автомобілів, очки за місце в цьому класі нараховуються в залік команд та учасників з наступними коефіцієнтами:

- **0,8** – якщо допущено 4 автомобіля,
- **0,6** – якщо допущено 3 автомобіля,
- **0,4** – якщо допущено 2 автомобіля,
- **0,2** – якщо допущено 1 автомобіль.

**8. РІВНІСТЬ ОЧОК****8.1. РІВНІСТЬ НА ЕТАПІ**

**8.1.1.** Якщо водії при остаточній класифікації показали однаковий результат, то першість визначається останньому заїзду. При подальшій рівності – по передостанньому заїзду і т.д.

**8.1.2.** В разі рівності очок, набраних у командному заліку, вище місце на етапі посідає та команда, чий третій водій показав кращий результат.

**8.2. РІВНІСТЬ В СЕРІЇ – ВОДІЇ**

**8.2.1.** Якщо водії при остаточній класифікації набрали однакову кількість очок, то першість визначається за кількістю перших місць, отриманих у власному заліковому класі протягом року.

**8.2.2.** У випадку нової рівності до уваги беруть кількість других місць, потім третіх і т.д.

**8.2.3.** У випадку подальшої рівності першість визначається за кращим результатом або участю на останньому етапі.

**8.3. РІВНІСТЬ В СЕРІЇ – КОМАНДИ**

**8.3.1.** Якщо команди при остаточній класифікації набрали однакову кількість очок, першість визначається за кращим місцем, зайнятим командою на останньому етапі Серії. У випадку нової рівності, до уваги беруться наступні кращі місця, на передостанньому і т. д. етапі.



**8.3.2.** Місця в командному заліку визначається по двох кращих результатах водіїв, заявлених за команду. При рівності результату перевагу має команда, у якої більша кількість кращих місць. При подальшій рівності враховуються результати третіх водіїв.

## **ЕТАПИ СЕРІЇ**

### **9. ЗАГАЛЬНІ УМОВИ**

#### **9.1. КІЛЬКІСТЬ ЕТАПІВ**

Серія складається щонайменше з чотирьох та щонайбільше з шести змагань (етапів).

Для індивідуальних заліків Серії, встановлюється наступна кількість кращих результатів (в очках) які враховуються при визначенні результатів Серії, в залежності від кількості фактично проведених етапів, змагань включених у залік Серії, згідно наступної шкали:

Кількість фактично проведених змагань			4	5	6
Число кращих результатів для заліку			3	4	5

Дата і місце проведення змагань публікуються у Календарному плані автомобільних змагань України. FAU має право на заміну запланованого етапу, який не може бути проведеним.

#### **9.2. ТРАСИ**

**9.2.1.** Всі траси повинні бути інспектовані і ліцензовані FAU. Проведення змагань на трасах, які не мають ліцензії не допускається.

**9.2.2.** Параметри траси: офіційна назва, місце розташування, довжина та інші особливості, вказуються у Додатковому Регламенті.

## **СТАНДАРТНА ДОКУМЕНТАЦІЯ**

### **10. ЗАГАЛЬНІ ВИМОГИ**

Для учасників етапу Серії повинні видаватися регламентуючі документи зразка FAU.

#### **10.1. СТАНДАРТНІ ДОКУМЕНТИ FAU**

Організатор має дотримуватись встановленого FAU стандартного формату та способу публікації наступних документів (див. Додаток II):

- Додатковий Регламент (електронна та друкована версії)
- Бюлетені (електронна та друкована версії)
- Заявочні форми (електронна та друкована версії)
- Список заявлених учасників (електронна версія)
- Стартові відомості та результати змагання (електронна та друкована версії)

## **10.2. ІНФОРМАЦІЯ**

**10.2.1.** Напередодні та протягом змагання Організатор етапу повинен забезпечити публікацію на офіційному сайті РТР ТАЙМ АТТАК наступної інформації:

- Програма та Додатковий Регламент змагання;
- Випущені Організатором прес-релізи про хід змагання.
- Інші офіційні документи змагання, в тому числі списки водіїв і класифікації;
- Бюлетені та публічні рішення КСК.

**10.2.3.** Як виняток, по узгодженню з FAU, сторінка етапу може бути відкрита на офіційних сайтах FAU та/або Комітету кільцевих гонок FAU.

**10.2.4.** Протягом змагання Організатор етапу повинен забезпечити публікацію на офіційному сайті змагання та/або на іншому популярному ресурсі публікацію результатів проходження водіями заїздів в режимі «онлайн».

## **10.3. ЕМБЛЕМА СЕРІЇ**

Емблема Серії РТР ТАЙМ АТТАК та офіційна прописана емблема FAU повинні бути розташовані на обкладинках стандартних документів FAU, на будь-яких Бюлетенях і на першій сторінці неофіційних та офіційних результатів.

## **11. ДОДАТКОВИЙ РЕГЛАМЕНТ**

### **11.1. ЗАГАЛЬНІ ВИМОГИ**

**11.1.1.** Кожен етап Серії повинен проводитися згідно Додаткового Регламенту. Проект Додаткового Регламенту повинен обов'язково включати в себе відомості про Організатора змагання, список Офіційних Осіб змагання, програму та умови проведення змагання.

**11.1.2.** Додаткові Регламенти видаються Організаторами відповідно до положень МСК FIA, НСК FAU, інших регламентуючих документів, перелічених у даному Регламенті, і повинні посилатися на відповідність МСК FIA, НСК FAU і даного Регламенту.

**11.1.3.** Дві копії затвердженого Організатором проекту Додаткового регламенту (та його електронна копія), який готується Організатором на основі Додатку 2 до даного Регламенту, повинні надійти у FAU щонайпізніше ніж за 1 місяць до 1 Дня змагання.

**11.1.4.** Після отримання проекту Додаткового Регламенту FAU повідомить організатора про будь-які зміни, які повинні бути внесені, завізувати його та дозволити його публікацію в порядку, встановленому FAU.

**11.1.5.** Після отримання Свідоцтва Організатора від FAU всі зміни до Додаткового Регламенту можуть бути внесені тільки Бюлетенями, після згоди:

- FAU – до початку технічних перевірок, або
- Колегією Спортивних Комісарів – під час змагання.

## **11.2. БЮЛЕТЕНІ**

**11.2.1.** Бюлетені можуть бути випущені:

- Організаторами до початку Технічної Інспекції. Вони мають бути представлені для схвалення в FAU.
- Спортивними Комісарами протягом змагання, за винятком зміни маршруту, який може бути випущений Директором змагання.

**11.2.2.** Бюлетені мають бути надруковані на жовтому папері і повинні бути опубліковані (афішовані) на офіційній дошці оголошень. На додаток, вони мають поширюватись за допомогою електронних засобів інформації (на сайті ТАЙМ АТТАК).

**11.2.3.** Бюлетені повинні бути пронумеровані та датовані. Представники або водії повинні підтвердити отримання Бюлетенів підписом, крім випадків, коли це фізично неможливо протягом змагання.

## **СТРАХУВАННЯ**

## **12. СТРАХОВЕ ПОКРИТТЯ**

### **12.1. ОПИС СТРАХОВОГО ПОКРИТТЯ**

Додатковий Регламент повинен докладно описувати страхове покриття, в тому числі поліси, які отримано організатором або передбачено для екіпажів (опис ризиків та сум покриття).

### **12.2. ЦИВІЛЬНА ВІДПОВІДАЛЬНІСТЬ ОРГАНІЗАТОРА**

**12.2.1.** Організатор змагання забезпечує покриття цивільно-правової відповідальності власників автомобілів учасників змагання за шкоду життю, здоров'ю та майну третіх осіб у розмірі не менше 900 000 грн.

**12.2.2.** Страхування цивільної відповідальності повинно бути оформлене без шкоди будь-якому особистому страховому полісу, який був оформлений учасником змагання або будь-якою іншою особою, яка бере участь у змаганні.

**12.2.3.** Страхове покриття має бути, щонайменше, забезпечене для учасників змагання від початку змагання і до закінчення змагання або до моменту сходу або виключення із змагання.

### **12.3. ВИНЯТКИ ЗІ СТРАХОВОГО ПОКРИТТЯ**

Тільки автомобілі водіїв, що змагаються, підпадають під страховий поліс. Інші автомобілі сервісу та навіть ті, що позначено спеціальними емблемами, які видано організатором, не охоплені страховим полісом змагання.

### **12.4. ІНДИВІДУАЛЬНЕ СТРАХОВЕ ПОКРИТТЯ**

Кожен водій повинен мати страховий поліс від нещасного випадку на суму щонайменше 50 000 грн., дія якого розповсюджується на участь у змаганнях з автомобільного спорту.

**ІДЕНТИФІКАЦІЯ АВТОМОБІЛІВ****13. РОЗПОДІЛ НОМЕРІВ**

**13.1.** Присвоєння ідентифікаційних (стартових) номерів здійснюється відповідно порядку подачі заявки на участь. Порядок номерів: 01-99. Забронювати стартовий номер можливо за письмовим зверненням до Організатора змагання. Такий номер присвоюється автомобілю на всі етапи Національної Серії РТР ТАЙМ АТТАК 2020 року. Внесок за бронювання – 500 грн.

**13.2.** Призери 2019 року мають право обрати собі стартовий номер на власний розсуд. Цей номер буде закріплено за ними у Національній Серії РТР ТАЙМ АТТАК 2020 року.

**13.3.** Повні списки допущених до змагання водіїв зі стартовими номерами, та команд у відповідності з попереднім пунктом повинні публікуватися Організатором не пізніше, ніж за 1 годину до початку змагання.

**14. НОМЕРИ ЗМАГАНЬ**

Організатори повинні забезпечити кожного водія обов'язковою рекламою та стартовим номером, які мають бути закріплені на автомобілі встановленим чином до Технічної інспекції. За відсутність обох стартових номерів водій може бути виключений із заліку.

**15. РОЗТАШУВАННЯ НОМЕРІВ ТА РЕКЛАМИ**

Розташування номерів та реклами вказане в Додатку III. Дозволені тільки номери, що видані організатором. Номери, що збереглись з інших змагань повинні бути заклеєні чи видалені.

**16. РЕКЛАМА**

Організатор зобов'язаний забезпечити кожного водія комплектом офіційних наклейок етапу і включити в Додатковий Регламент змагання схему їх розташування. Протягом усього змагання офіційні наклейки повинні бути розташовані на автомобілі, при цьому вони повинні бути повністю відкриті. За порушення цієї вимоги Представник пеналізується грошовим штрафом, розмір якого повинен бути вказаний в Додатковому Регламенті змагання.

**16.1. ОБМЕЖЕННЯ НА РЕКЛАМУ**

**16.1.1.** Учасники можуть розміщувати на власних автомобілях будь-яку рекламу за умови, що ця реклама:

- дозволена законодавчими актами України та Регламентом Серії;
- не носить образливого характеру;
- не займає місця, зарезервованого для емблем та номерів змагання;
- не заважає видимості з місця водія.

## 16.2. ОBOB'ЯЗKOBA PEKЛAMA OРГАНІЗАТОРА

Рекламні наклейки, призначені для реклами організаторів є обов'язковими і не можуть бути відхилені учасниками.

## 16.3. НЕOBOB'ЯЗKOBA (ДОДАТKOBA) PEKЛAMA OРГАНІЗАТОРА

**16.3.1.** Будь-яка інша реклама, запропонована організатором, може бути тільки додатковою. Відмова від цієї реклами не може призвести до збільшення плати за участь більш ніж вдвічі відносно тієї суми, яку встановлено з додатковою рекламою.

**16.3.2.** За відмову від додаткової реклами, яка стосується марки автомобіля, на представника не може бути накладено додаткову плату за участь.

**16.3.3. Представники,** які приймають додаткову рекламу організаторів, повинні залишити для неї місця, які вказані в Додатку до Додаткового Регламенту.

**16.3.4.** Для всіх автомобілів, що беруть участь у змаганнях, які проводяться у відповідності до НСК FAU, у верхніх кутах переднього скла розміщуються емблема FAU та емблема Серії ТАЙМ АТТАК.

**16.3.6.** У разі виникнення спірних питань, тільки FAU має можливість для їх рішення.

## ЗАЯВКИ

## 17. ПРОЦЕДУРА ЗАЯВКИ

### 17.1. КІЛЬКІСТЬ ПРИЙНЯТИХ ЗАЯВОК

Максимальну кількість учасників етапу Серії буде визначено в Додатковому Регламенті.

### 17.2. ПОДАЧА ЗАЯВКИ

**17.2.1** Після затвердження у встановленому порядку Додаткового Регламенту Організатор змагання, включеного у залік Серії, за місяць до старту змагання публікує його та форму заявки на офіційному сайті Робочої групи РТР ТАЙМ АТТАК ([www.timeattack.rtr.ua](http://www.timeattack.rtr.ua)).

**17.2.2.** Заповнену форму заявки Представник висилає Організатору у порядку, встановленому в Додатковому Регламенті. При реєстрації під час адміністративної перевірки участь підтверджується офіційною формою. Форма заявки заповнюється друкованими літерами.

**17.2.3.** Заявка, що не вміщує повної інформації або має неточні відомості, особливо по даним автомобіля, відхиляється.

**17.2.4.** Фактом подання заявки Представник і водій/екіпаж підтверджують знання МСК ФІА, НСК ФАУ, даного та Додаткового Регламентів, приймають встановлені умови без обмежень, зобов'язуються виконувати всі правила і вимоги МСК ФІА, НСК ФАУ, офіційних осіб змагання та Організатора.

### **17.3. ПОДАЧА КОМАНДНОЇ ЗАЯВКИ**

Командні заявки (затвердженої форми) подаються при реєстрації з числа водіїв, попередньо заявлених, та повинні містити в собі: назву і дату змагання, відомості про водіїв, прізвище, ім'я, номер ліцензій водія, клас, номер технічного паспорту автомобіля та підписи Представника і всіх водіїв.

### **17.4. ОСТАННІЙ СТРОК ПОДАЧІ ЗАЯВОК**

Попередня заявка повинна бути подана щонайпізніше за 2 доби до початку змагань.

**Сезонна заявка за водія у розмірі 1300 1500 грн. за кожен етап, має бути подана щонайпізніше під час адміністративної перевірки першого етапу Серії.**

### **17.5. ПРИЙОМ ЗАЯВКИ**

Заявку на участь буде прийнято, тільки якщо вона супроводжується повним заявочним внеском. До цього вона вважається прийнятою умовно. Регламентом змагання може бути передбачене умовне прийняття заявок. Заявник має бути письмово сповіщений за допомогою електронної пошти про те, що його Заявку прийнято умовно, протягом дня, наступного за датою закінчення прийому Заявок.

### **17.6. ВИПРАВЛЕННЯ В ЗАЯВОЧНІЙ ФОРМІ**

Представник може вільно замінити автомобіль, вказаний в заявочній формі, на інший того ж класу до моменту Технічної Інспекції.

### **17.7. ЗАМІНА ПРЕДСТАВНИКА**

Заміну Представника дозволено до дати закриття прийому заявок.

### **17.8. ГАРАНТІЇ ПРЕДСТАВНИКА ТА ВОДІЯ**

**17.8.1** Заявка є договором між Представником та Організатором. Заявка зобов'язує Представника взяти участь в змаганні, а Організатора – виконати по відношенню до Представника всі положення НСК FAU, даного Регламенту та Додаткового Регламенту змагання. Фактом подання заявки представник і водій підтверджують знання МСК FIA, НСК FAU, даного та Додаткового Регламентів, приймають встановлені умови без обмежень, зобов'язуються виконувати всі правила і вимоги МСК FIA, НСК FAU, офіційних осіб змагання та Організатора. Організатор не несе відповідальності за збитки та пошкодження, які спричинено учасникам та їхньому майну, за винятком випадків, що прямо передбачені даним Регламентом.

**17.8.2.** Всі Водії беруть участь в змаганні на свій власний ризик. Своім підписом в заявочній формі Представник та Водій відмовляються від будь-яких прав на компенсацію витрат, які можуть виникнути в результаті події під час змагання. Ця відмова (від будь-яких прав на компенсацію витрат) відноситься до FAU та FIA (у випадку міжнародних змагань), Організатора, Офіційних осіб та інших учасників змагання.

## **18. ЗАЯВОЧНИЙ ВНЕСОК**

### **18.1. ОГОЛОШЕННЯ ЗАЯВОЧНОГО ВНЕСКУ**

**18.1.1.** Розмір заявочного внеску встановлюється Організатором змагання та вказується в Додатковому Регламенті.

**18.1.2.** Учасники змагань повинні внести заявочні внески у вигляді добровільного внеску для розвитку автомобільного спорту згідно порядку, який встановлюється Додатковим Регламентом змагання.

### **18.2. ЗАЯВОЧНІ ВНЕСКИ ДЛЯ СЕРІЇ**

Розмір внеску за участь у етапі Серії не повинен перевищувати:

за водія в одному класі	<b>2000 грн.</b>
за водія у класі Classic	<b>1000 грн. (вказується у додатковому регламенті Серії)</b>
за водія у додатковому класі	<b>1000 грн. (вказується у додатковому регламенті Серії)</b>
за участь команди	<b>1800 грн.</b>

### **18.3. ПОВЕРНЕННЯ ЗАЯВОЧНОГО ВНЕСКУ**

Заявочний внесок повністю повертається:

- кандидатам, чиї заявки відхилено;
- у випадку, якщо змагання не відбулося.

### **18.4. ЧАСТКОВЕ ПОВЕРНЕННЯ ЗАЯВОЧНОГО ВНЕСКУ**

Якщо заявлений учасник з форс-мажорних обставин, належним чином перевірених FAU, не брав участі у змаганні, йому повертається 50% заявочного внеску.

### **18.5. ПІЗНЯ ПОДАЧА ЗАЯВКИ**

При подачі заявки після дати закриття прийому попередніх заявок, заявочний внесок збільшується на 25 відсотків. При подачі заявки на протязі адміністративного контролю, заявочний внесок збільшується на 50 відсотків. Після закінчення адміністративної перевірки та технічного контролю, заявки не приймаються.

### **18.6. ДОДАТКОВІ ВНЕСКИ**

Додаткові заявочні внески Організатору змагань, які визначені даним регламентом та додатковим регламентом етапу, повинні бути внесені до закінчення адміністративних перевірок під загрозою відмови у старті.

**АДМІНІСТРАТИВНІ ПЕРЕВІРКИ****19. АДМІНІСТРАТИВНІ ПЕРЕВІРКИ****19.1. ПРОЦЕДУРА ТА ОСОБЛИВОСТІ**

**19.1.1.** Адміністративні перевірки – перевірки, які виконуються до старту, згідно розкладу, який вказано в Додатковому Регламенті змагання, та містять в собі:

- перевірку заявочних форм;
- перевірку ліцензій Представників та Водіїв;
- перевірку документів, які надають право на керування транспортними засобами Водіями;
- перевірку реєстраційних документів на автомобіль;
- перевірку наявності медичного допуску до змагань з автомобільного спорту;
- перевірку наявності у Водіїв полісів страхування від травм та нещасних випадків.
- для іноземних учасників – дозволу національної федерації.

**19.1.2.** Присутність водіїв на адміністративних перевірках не є обов'язковою, за умови присутності Представника.

**19.1.3.** Запізнення на адміністративну перевірку після закінчення її проведення пеналізується Організатором грошовим штрафом – 500 грн., або виключенням за рішенням Спортивних Комісарів.

**19.1.4.** Будь-якому водію, який не пройшов адміністративну перевірку, буде відмовлено в старті. Тільки Колегія Спортивних Комісарів може дозволити адміністративну перевірку в разі запізнення, якщо таке запізнення викликано форс-мажорними обставинами.

**19.1.5.** Водій не допускається до змагання, якщо в нього незаповнені або неналежним чином заповнені обов'язкові медичні документи водія, при виявленні нетверезого стану водія.

**19.1.6.** Присутність на обов'язковому інструктажі (брифінгу) є обов'язковою для Представників та водіїв.

**ТЕХНІЧНА ІНСПЕКЦІЯ****20. ЗАГАЛЬНІ ВИМОГИ****20.1. ПРОЦЕДУРА ТА ОСОБЛИВОСТІ**

**20.1.1.** Присутність членів екіпажу на Технічних Інспекціях не є обов'язковою за умовою присутності механіків екіпажу та Представника.

**20.1.2.** Запізнення на Технічну Інспекцію після закінчення її проведення пеналізується Організатором грошовим штрафом – 300 грн. або виключенням за рішенням Спортивних Комісарів.



**20.1.3.** Будь-якому Водію, який не пройшов Технічну Інспекцію, буде відмовлено в старті. Тільки Колегія Спортивних Комісарів може дозволити Технічну Інспекцію в разі запізнення, якщо таке запізнення викликано форс-мажорними обставинами.

**20.1.4.** Будь-який Водій, який відмовився надати автомобіль на будь-який техогляд протягом змагання, буде виключений зі змагання рішенням Колегії Спортивних Комісарів.

## **21. ДО СТАРТУ**

Перевіряється відповідність автомобіля відповідно до вимог Додаткового та даного регламенту.

### **21.1. ІДЕНТИФІКАЦІЯ**

Технічний комісар може вимагати ідентифікувати автомобіль. Відповідні елементи автомобіля можуть бути марковані.

### **21.2. ГРАНИЧНИЙ ТЕРМІН**

Після технічного контролю, якщо автомобіль визнано таким, що не відповідає технічному регламенту та/або регламенту безпеки, Спортивні Комісари можуть призначити термін, протягом якого автомобіль повинен бути приведений у відповідність, або відмовити в старті.

## **22. ПРОТЯГОМ ЗМАГАННЯ**

### **22.1. ДОДАТКОВІ ПЕРЕВІРКИ**

Додаткові перевірки елементів безпеки, в тому числі одягу, а також автомобіля, можуть бути виконані в будь-який час змагання після старту.

### **22.2. ВІДПОВІДАЛЬНІСТЬ ПРЕДСТАВНИКІВ**

**22.2.1.** Представник відповідає за технічну відповідність свого автомобіля під час всієї тривалості змагання.

**22.2.2.** Якщо ідентифікаційні марки нанесені, тільки екіпаж відповідає за зберігання цілісності цих марок до кінця змагання. В разі їхньої втрати буде зроблено доклад Спортивним Комісарам.

**22.2.3.** Представник також відповідає за те, щоб всі частини автомобіля, зняті під час перевірки, були правильно встановлені на місце.

**22.2.4.** Факт будь-якого обману, який буде викрито, в тому числі надання оригінальних та недоторканих ідентифікаційних марок, які було порушено або підроблено, буде повідомлений Спортивним Комісарам.

**22.2.5.** Представник, чий водій, який протягом змагання потрапив у будь-яку аварію, що призвела до сходу, зобов'язаний до закінчення змагання надати даний автомобіль для огляду Технічного Делегата FAU.

**22.2.6.** Представник також відповідає за дотримання загальних правил безпеки, правил внутрішнього розпорядку на трасі змагання, встановлені Організатором та включені до Індивідуального регламенту змагання норм поведінки закритого парку, «правил Чесної гри» FAU всіх членів команди, обслуговуючого персоналу та гостей змагання, яких він представляє.

## **23. ФІНАЛЬНІ ПЕРЕВІРКИ**

### **23.1. ВИБІР АВТОМОБІЛІВ**

Повний технічний контроль, який може включати розборку автомобілів, може бути здійснено на розсуд Комісарів, які діють за власною ініціативою, або внаслідок протесту, або за рекомендацією Директора змагання Спортивним Комісарам.

### **23.2. КОМПОНЕНТИ, ЯКІ ПІДЛЯГАЮТЬ ПЕРЕВІРЦІ**

**23.2.1.** На фінальній Технічній Інспекції здійснюються перевірки на основі рішення Спортивних Комісарів, яке прийняте за рекомендацією Технічного Делегата FAU.

**23.2.2.** Будь-які автомобілі, які після передстартового контролю було розібрано або модифіковано таким чином, що це може вплинути на безпеку або на відповідність автомобіля, або який потрапив у аварію з тяжкими наслідками, повинен бути представлений на повторний технічний контроль.

## **ЗАГАЛЬНІ ВИМОГИ БЕЗПЕКИ**

## **24. ЗАГАЛЬНІ ПРАВИЛА**

**24.1.** Всі учасники та гості змагань зобов'язані виконувати правила внутрішнього розпорядку на трасі змагання, встановлені Організатором та включені до Індивідуального регламенту змагання.

**24.2.** Якщо водій був втягнений у зіткнення, він не може залишити місце проведення змагань без дозволу Спортивних Комісарів. В разі зіткнення автомобілів під час сесії, яке призвело до зупинки одного із автомобілів, Директор змагання має право застосовувати будь-яку пеналізацію до учасників даного зіткнення, аж до виключення зі змагання.

### **24.3. РУХ ПО ТРАСІ**

**24.3.1.** Водію суворо заборонено вести свій автомобіль у напрямку, протилежному напрямку заїзду сесії, у тому числі і заднім ходом. Короткочасний рух заднім ходом допускається тільки для розвороту автомобіля. Виконуючи такий маневр, водій повинен бути впевненим, що не спричинить незручностей іншим учасникам заїзду.

**24.3.2.** Під час сесії водії можуть використовувати для руху тільки трасу та повинні весь час дотримуватись вимог FAU, що регламентують поведінку на кільцевих трасах.

**24.3.3.** Якщо автомобіль зупинився під час сесії, він повинен бути усунений з траси так швидко, як це можливо, щоб його присутність не створювала небезпеки або перешкод для інших автомобілів. Якщо водій не може самотійно вивести свій

автомобіль з небезпечного місця, це повинні зробити офіційні особи, однак, якщо ними буде надано будь-яку допомогу, автомобіль буде виключено з сесії, під час якої було надано допомогу. Водій, який залишає автомобіль, повинен залишити рульове колесо в автомобілі.

**24.3.4.** Виходити на трасу під час змагань заборонено, окрім офіційних осіб, що виконують свої повноваження.

**24.3.5.** Якщо водій має серйозні технічні труднощі під час сесії, він повинен залишити трасу якнайшвидше, не створюючи небезпеки для інших водіїв.

**24.3.6.** Ближнє світло фар на автомобілі повинне бути включено під час руху в дощ. Не пеналізується і не вимагається зупинки автомобіля, коли ліхтар пошкоджено під час залікового заїзду.

**24.3.7.** Якщо в результаті отриманих пошкоджень під час заїзду не функціонують усі вогні стоп-сигналу, рішенням Директора змагання водій може бути спрямований на ремонт у зону піт-лайн відповідними прапорами.

**24.3.8.** Будь-який водій, який має намір заїхати на піт-лайн, повинен заздалегідь подати про це сигнал, та впевнитися, що може це зробити, не створюючи небезпеки. Сигнал подається шляхом ввімкнення сигналу повороту на останній секції траси перед зоною з'їзду з траси в піт-лайн.

**24.3.9.** При заїзді водія на піт-лайн, він не має право повертатися на трасу під час поточної сесії.

## **25. СИГНАЛІЗАЦІЯ**

**25.1.1. ЧОРНО-БІЛИЙ КАРТАТИЙ ПРАПОР** - фінішний прапор.

**25.1.2. ЧЕРВОНИЙ ПРАПОР** - зупинка заїзду.

Показується Директором змагання, якщо він прийняв рішення зупинити заїзд, одночасно червоний прапор показується на всіх постах спостереження. Рішення показати червоний та чорний прапор приймається Директором змагання або Колегією Спортивних Комісарів.

**25.1.3. ЖОВТИЙ ПРАПОР** - небезпека.

Після проїзду жовтого прапора водії повинні зменшити швидкість. Обгін заборонено. Бути готовими змінити напрямок або перейти на незвичну траєкторію руху. Небезпека на трасі у секторі безпосередньо за цим постом спостереження. Бути готовими зупинитись. Обгін заборонений поки водій не проїде зелений прапор, що сигналізує закінчення сектора, у якому виникла небезпека.

**25.1.4. ЗЕЛЕНИЙ ПРАПОР** - небезпека минула.

Використовується у кінці небезпечної зони у якій показуються жовті прапори; для сигналу старту на прогрівочне коло.

**25.1.5. БЛАКИТНИЙ ПРАПОР** – вас наздоганяє більш швидкий автомобіль.

- під час тренування:

Нерухомий – більш швидкий автомобіль наздоганяє Вас. Дайте дорогу.

Розмахування – більш швидкий автомобіль зараз буде обганяти Вас. негайно дайте дорогу.

- під час гонки:

Нерухомий – зараз вас обгонять на коло. Дайте дорогу іншим автомобілям.

Розмахування – негайно пропустить інший автомобіль. Ви можете бути пеналізовані.

- під час тренування або гонки:

Нерухомий блакитний прапор показується водію, що виїжджає з піт-лайну, коли одночасно інші автомобілі наближаються по трасі з місця виїзду.

**25.1.6. ЧОРНО-БІЛИЙ ПРАПОР: РОЗДІЛЕНИЙ ПО ДІАГОНАЛІ НА ЧОРНУ ТА БІЛУ ПОЛОВИНИ**

Попереджає (показується один раз) водія, номер якого показано, про неспортивну поведінку. Показується другий раз – пеналізація за неспортивну поведінку. Показується нерухомо спільно з чорною дошкою з цифрою білого кольору.

**25.1.7. ЧОРНИЙ ПРАПОР** – зняття з заїзду.

Наказує водію, номер автомобіля якого показано, зупинитись на піт-лайнні на наступному колі, де, за рішенням Директора, отримує покарання аж до виключення з гонки.

**25.1.8. ЧОРНИЙ ПРАПОР З ОРАНЖЕВИМ КОЛОМ** – несправність автомобіля.

Інформує водія, номер автомобіля якого показано, що його автомобіль несправний та створює небезпеку для нього та оточуючих. Цей автомобіль повинен зупинитись на піт-лайнні на наступному колі.

**25.1.9. ЖОВТИЙ ПРАПОР З ЧЕРВОНИМИ СМУГАМИ** – погіршення зчеплення.

Інформує водіїв про раптове погіршення зчеплення з поверхнею траси за прапором.

**25.1.10. БІЛИЙ ПРАПОР** – спереду автомобіль, що повільно рухається.

- нерухомий – водій може наздогнати автомобіль, що повільно рухається.

- розмахування – може виникнути перешкода від автомобіля, що повільно рухається.

**25.2. ПОКАРАННЯ ЗА НЕПІДКОРЕННЯ ПРАПОРАМ**

**25.2.1.** Непідкорення сигналам, які подані червоними прапорами, приводить до виключення зі змагання.

**25.2.2.** Непідкорення сигналам, які подані іншими прапорами, приводить до накладення часової пеналізації в 2 секунди до кращого часу. При повторному порушенні - до виключення з сесії.

## ПРОВЕДЕННЯ ЗМАГАННЯ

### **26. ЗАГАЛЬНІ ПРАВИЛА**

**26.1.** Заїзди проходять у форматі однієї тренувальної, та/або двох залікових сесій. Враховуючи особливості траси та тривалість дня, також погодні умови де буде проходити змагання, Організатор може провести додаткові тренувальні та/або залікові сесії або скорочувати, зупиняти (відмінити) їх.

**26.1.2.** Заїзди проходять із застосуванням хронометражу з точністю до сотої долі секунди.

**26.1.3.** Тренувальна сесія складається з вільного заїзду з телеметрією. Тривалість сесії вказується у Додатковому регламенті.

**26.1.4.** Залікові сесії складаються з розігрівального кола, залікових кіл та кола на охолодження автомобіля. Кількість кіл вказується у Додатковому регламенті. Організатор може провести додаткові тренувальні та/або залікові сесії або скорочувати, зупиняти (відмінити) їх.

**26.1.5.** Рух по трасі з пасажиром заборонений.

**26.1.6.** У разі запізнення в зону накопичувача до початку залікового заїзду у своєму класі, автомобіль до залікового заїзду свого класу не допускається.

**26.1.7.** Не допускається участь двох водіїв на одному автомобілі в одному класі.

### **26.2. ОБГІН**

**26.2.1.** Обгін автомобіля дозволяється лише на прямих ділянках траси не менш ніж за 50 метрів до початку повороту і лише після того як автомобіль, який обганяють, увімкне сигнал повороту та зміститься до краю траси. (керуючись Додатком L, Главою IV МСК FIA).

**26.2.2.** У випадку якщо вас наздоганяє більш швидкий автомобіль/вам показали синій прапор, ви зобов'язані вибрати сторону траси (правий або лівий край), куди ви зміститесь, увімкнути сигнал повороту і виконати маневр. Як тільки більш швидкий автомобіль вас обжене, вимкніть сигнал повороту і продовжуйте заїзд у нормальному режимі.

### **26.3. ЗУПИНКА ЗАЇЗДУ (СЕСІЇ)**

**26.3.1.** У випадку, якщо виникає необхідність зупинити заїзд (сесію) через те, що траса перекрита в результаті аварії або через непогоду, чи якщо з інших причин виникла небезпека продовженню заїзду (сесії), Директор змагання приймає рішення підняти червоний прапор на лінії старту.

**26.3.2.** Одночасно червоні прапори підіймаються на всіх постах спостереження, рішення зупинити заїзд (сесію) може прийняти тільки Директор змагання (а при його відсутності уповноважена ним особа).

Коли сигнал зупинки подано:

- усі автомобілі повинні знизити швидкість та повернутись в парк-сервіс;
- автомобілі, залишені на трасі, повинні бути повернені в парк-сервіс;
- на трасі можуть знаходитись автомобілі безпеки та обслуговуючі автомобілі;
- траса може бути повністю перекрита в результаті аварії;
- погодні умови можуть привести до неможливості руху автомобілів по трасі;

## **26.4. ПРИПИНЕННЯ ЗМАГАННЯ З ФОРС - МАЖОРНИХ ОБСТАВИН**

**26.4.1.** У випадку форс-мажорних обставин рішення припинити змагання може прийматися тільки Колегією Спортивних Комісарів. Ці правила встановлюються окремо для кожного класу.

**26.4.2.** У випадку, якщо:

- сесія припинена з форс-мажорних обставин, за рішенням КСК відбудеться переїзд даного класу, з анулюванням попереднього результату, але не раніше, ніж через 30 хвилин, після того, як буде прийнято дане рішення.

## **ВИСВІТЛЕННЯ ЗМАГАНЬ**

### **27. ПРЕС-ЦЕНТР**

#### **27.1. ЗАГАЛЬНІ ВИМОГИ**

Організатори повинні організувати роботу прес-центрів, у яких буде здійснюватися акредитація журналістів для їхньої праці на змаганні, та забезпечити у потрібному обсязі:

- проведення інструктажу з техніки безпеки під час автомобільного змагання;
- надання інформації про джерела та спосіб отримання інформації;
- надання додаткового регламенту та програми змагання;
- надання списку заявлених водіїв та стартових листів;
- надання схем траси, схеми розташування об'єктів змагання та місць для роботи представників ЗМІ;
- можливість участі в офіційних прес-конференціях;
- перелік осіб, присутніх на конференціях, прес-релізи;
- спеціальний одяг, що відрізняється (під грошову заставу);
- можливість доступу на трасу і в Парки Сервісу;
- можливість доступу на офіційний старт, фініш, церемонію нагородження;
- достатнє освітлення та місце для зйомок на всіх заходах змагання;
- надання копій офіційних документів змагання;
- надання поточних, попередніх неофіційних результатів.

#### **27.2. НЕУПЕРЕДЖЕНЕ ВИСВІТЛЕННЯ**

Організатори змагання повинні гарантувати, що особа, яка робить трансляцію, робить це таким чином, що змагання висвітлюється неупереджено та справедливо, і результати цього змагання не спотворюються.

**РЕЗУЛЬТАТИ ТА ПРОЦЕДУРИ ПІСЛЯ ЗМАГАННЯ****28. РЕЗУЛЬТАТИ ЗМАГАННЯ**

Результати змагань визначаються згідно таблиці показників найкращого часу кола, учасників змагань, відповідно до їх класу .

Результати всіх етапів затверджуються КАС ФАУ за інформацією, вміщеній у «Звітах про автомобільне змагання» та керуючись цими Загальними Вимогами та іншими регламентуючими документами ФАУ.

**28.1 ПУБЛІКАЦІЯ РЕЗУЛЬТАТІВ**

Протягом змагання повинні послідовно публікуватися відповідні класифікації:

**28.1.1.** Неофіційні класифікації: класифікації, що поширюються протягом Дня.

**28.1.2.** Попередня фінальна класифікація: класифікація, яка публікується Організатором по закінченні змагання за дозволом Спортивних Комісарів.

**28.1.3.** Офіційна фінальна класифікація: класифікація, затверджена Спортивними Комісарами. Публікується через 30 хвилин після публікації попередньої фінальної класифікації.

В разі затримки публікації результатів новий час публікації повинен бути афішований на офіційній дошці (офіційних дошках) для оголошень.

**29. СПІРНІ ПИТАННЯ, ПРОТЕСТИ ТА АПЕЛЯЦІЇ****29.1. ПРОЦЕДУРА ПРИЙНЯТТЯ РІШЕНЬ**

**29.1.1.** Будь-яке порушення Представниками та Водіями даного регламенту та/або іншої регламентації FAU карається пеналізацією.

**29.1.2.** Директор змагання вправі прийняти рішення щодо пеналізації, якщо вирішення питання про покарання за певне порушення не віднесено даним Регламентом до компетенції Спортивних Комісарів. Втім, будь-яке рішення щодо пеналізації має бути затвердженим Спортивними Комісарами.

**29.1.3.** У випадках, коли за певне порушення даного Регламенту або іншої регламентації FAU передбачене покарання в вигляді виключення зі змагання, рішення про таке покарання приймається тільки Спортивними Комісарами і тільки в кінці змагання, якщо інше прямо не передбачено даним Регламентом, і тільки після вивчення всіх обставин порушення. Представник, чий Водій підлягає такому покаранню, повинен отримати можливість представити власні виправдання.

**29.1.4.** Спортивні Комісари вправі застосувати інше покарання у відповідності до НСК FAU за наявності обставин, які зменшують ступінь провини Представника або Водія. Такі обставини повинні бути вивчені Спортивними Комісарами при прийнятті рішення про покарання та опубліковані.

**29.1.5.** Будь-яка некоректна, обманна або неспортивна дія, скоєна Представником або Водієм, повинна бути розглянута Спортивними Комісарами, які мають право застосувати будь-які штрафні санкції аж до виключення зі змагання.

**29.1.6.** Представник вправі викласти всі обставини, що можуть, на його думку, вплинути на прийняття рішень стосовно пеналізації або інших питань, які торкаються інтересів представника, в письмовій заяві на ім'я Директора змагання, яка передається Директору змагання або Офіцеру по зв'язках з учасниками. Обставини, які викладено в таких заявах, повинні бути вивчені Директором змагання, а рішення доведено до Представника.

**29.1.7.** Директор змагання зобов'язаний передати заяву Представника на розгляд Спортивним Комісарам, якщо прийняття рішення стосовно даного питання відноситься до їхньої компетенції.

## **29.2. ПОДАЧА ПРОТЕСТУ АБО АПЕЛЯЦІЇ**

Всі протести та/або апеляції повинні бути подані у відповідності до Статей МСК FIA та НСК FAU. Кожен протест повинен подаватися у письмовій формі, підписаний володарем ліцензії Представника. Протести подаються Директору змагання. За відсутності Директора змагання протести подаються Офіцеру по зв'язку з учасниками або будь-кому зі Спортивних Комісарів.

Протести подаються:

- проти прийняття заявки – не пізніше двох годин після закінчення передстартового контролю автомобілів,
- проти рішення Технічного Комісара або контролера – протягом 1 години після винесення цього рішення,
- проти помилок або порушень, здійснених протягом змагання з питань відповідності (невідповідності) автомобіля вимогам або класифікації, встановлених по закінченню змагання – протягом 30 хвилин після публікації попередніх офіційних результатів.

Забороняється внесення протестів по рішенням, винесеним суддями лінії старту, суддями фінішу або суддями факту по суті виконання ними своїх службових обов'язків (ст. 13.6 НСК FAU). Представники можуть подавати апеляції відносно прийнятих рішень у відповідності з розділом XIV НСК FAU. Для збереження за собою права на апеляцію Представник зобов'язаний протягом години після опублікування цього рішення повідомити Спортивних Комісарів про намір опротестувати їхнє рішення.

## **29.3. ПРОТЕСТ**

Розмір внеску Представника при поданні протесту – 1000 грн.

## **29.4. ДЕПОЗИТ**

Якщо протест потребує зняття та розборку різноманітних частин автомобіля (двигун, трансмісія, рульове керування, гальмівна система, електрообладнання, кузов тощо), з подальшою зборкою, протестуючий повинен внести додатковий депозит, окреслений в Додатковому Регламенті змагання:

- 1000 грн. за перевірку однієї з частин автомобіля (трансмісія, керування, гальмівна система тощо), яка не потребує розбирання агрегату;



- 3000 грн. за перевірку однієї з частин автомобіля (трансмсія, керування, гальмівна система тощо), яка потребує розбирання агрегату.
- 5000 грн. за перевірку двигуна, якщо він не потребує розбирання.
- 10000 грн. за перевірку двигуна, якщо він потребує розбирання.

## **29.5. ВИТРАТИ**

**29.5.1.** Витрати, пов'язані з роботою та транспортуванням автомобіля, будуть покриті протестуючим, якщо протест необґрунтований, або учасником, проти якого подано протест, якщо його задоволено.

**29.5.2.** Якщо протест необґрунтований або витрати, пов'язані з його розглядом, підтверджені технічним комісаром, перевищують суму депозиту, різницю вносить учасник, який подав протест. Якщо витрати менші, різниця повертається.

## **29.6. АПЕЛЯЦІЯ**

Внесок при поданні апеляції у FAU – 4 000 грн.

## **30. ПРОТОКОЛИ ТА ЗАКЛЮЧНА ДОПОВІДЬ**

Під час проходження змагання рішення Спортивних Комісарів вносяться до відповідних протоколів засідань. Протоколи, результати та Звіт про автомобільне змагання направляються у FAU в порядку, встановленому FAU.

## **31. ВРУЧЕННЯ ПРИЗІВ ЗМАГАННЯ**

### **31.1. ЦЕРЕМОНІЯ ПОДІУМУ**

**31.1.1.** Обов'язковими атрибутами нагородження переможців та призерів змагання, включеного у залік Серії, є наявність у місці проведення нагородження Державного прапора України та прапора FAU. На місці проведення нагородження (подіум, арка тощо) повинно бути розміщено зареєстровану емблему FAU розміром не менше 50 x 50 см і текст «АВТОМОБІЛЬНА ФЕДЕРАЦІЯ УКРАЇНИ, НАЦІОНАЛЬНА СЕРІЯ ТАЙМ АТТАК» (висота літер жодного іншого напису у місці нагородження не може бути більше літер вказаного тексту), порядковий номер етапу, назва змагання, місце проведення, дата.

**31.1.2.** Організатор змагання повинен провести урочисте нагородження переможців змагання з участю представників засобів масової інформації, як правило, у місцях, відкритих для глядачів.

**31.1.3.** Час, місце і процедура прибуття для нагородження учасників змагання встановлюється у Додатковому регламенті та Програмі змагання.

### **31.2. ВРУЧЕННЯ ПРИЗІВ**

**31.2.1.** Призи всім переможцям змагання будуть вручатися на подіумі. За бажанням організатора може бути організовано урочистий прийом на честь переможців змагання того самого вечора. Це повинно бути відображено в Додатковому Регламенті.

**31.2.2.** Нагородження переможців змагання, при можливості, бажано проводити згідно програми змагань за попередніми результатами, що не враховують результати заключного технічного огляду. За умови невідповідності остаточних результатів попереднім, учасники змагань, які неправомірно отримали нагороди та дипломи, повинні повернути їх організатору.

**31.2.3.** Присутність володарів ліцензій – учасників Серії на всіх заходах, включених у програму змагань, обов'язкова (під загрозою грошового штрафу встановленого в Додатковому регламенті).

**31.2.4.** Розподіл призового фонду, а також інші положення, які не увійшли у даний Регламент, встановлюються Додатковим Регламентом та Програмою змагання у відповідності до МСК FIA, НСК FAU та іншим регламентуючим документам FIA та FAU.

## **32. ЗАКЛЮЧНІ ПОЛОЖЕННЯ**

**32.1.** Організація змагання повинна відповідати «Вимогам до забезпечення присутності FAU на змаганнях, включених у залік Національної Серії».

**32.2.** Тільки FAU уповноважена вирішувати будь-які розбіжності, що можуть виникнути при виконанні даного Регламенту.

**32.3.** FAU при необхідності вносить зміни і доповнення до цього Регламенту та повідомляє їх у Офіційних бюлетенях FAU на протест по відношенню до них.

### **ДОДАТКИ**

- Додаток 1. Технічні вимоги по класах для участі у Національній Серії РТР ТАЙМ АТТАК.**
- Додаток 2. Додатковий регламент.**
- Додаток 3. Розміщення реклами та інших написів на автомобілі.**

**ДОДАТОК 1.  
ТЕХНІЧНІ ВИМОГИ ПО КЛАСАХ НАЦІОНАЛЬНОЇ СЕРІЇ РТР ТАЙМ АТТАК 2020 РОКУ**

Все, що явно не дозволено у відповідності до даного Регламенту, заборонено.

## 1. ЗАГАЛЬНІ ПОЛОЖЕННЯ

1.1. В «РТР Тайм Атак» можуть приймати участь тільки серійні автомобілі. Автомобіль повинен мати 4 колеса. Привід – передній, задній, повний.

### 1.2. КЛАСИ

#### **Група Pro**

- клас **R1** ( тільки для автомобілів з приводом 4WD і RWD)

- клас **R2** ( тільки для автомобілів з приводом RWD і FWD)

#### **Група Club Pro**

- клас **TS** (тільки автомобілі з 4WD для доріг загального користування з розширеними можливостями доопрацювань)

- клас **RS** (автомобілі зі всіма типами приводів для доріг загального користування з розширеними можливостями доопрацювань)

**Група Club Sport** (автомобілі для доріг загального користування з обмеженими можливостями доопрацювань):

- клас **S1**

- клас **S2**

- клас **S3**

- клас **S4**

- клас **Classic**

\*Учасник змагань може заявляти свій автомобіль до участі у декількох класах, з відповідністю технічного регламенту.

## 1.4. ЗАГАЛЬНІ ТЕХНІЧНІ ВИМОГИ ДЛЯ ВСІХ КЛАСІВ

Всі автомобілі повинні мати оригінальний кузов/шасі. Всі модифікації кузова/шасі повинні бути узгоджені з Промоутером. Офіційні особи змагання мають право провести контроль відповідності автомобіля вимогам відповідного класу перед та після заїзду.

## 2. БЕЗПЕКА

### 2.1. ЗАГАЛЬНІ ПОЛОЖЕННЯ

Учасник заїздів гарантує справний технічний стан активної і пасивної (ремені безпеки, подушки безпеки та інш.) безпеки свого автомобіля.

### 2.2. КАРКАС БЕЗПЕКИ

**Pro** Каркас безпеки обов'язковий.

**Club Sport.** Каркас безпеки не обов'язковий.

**Club Pro.** Каркас безпеки не обов'язковий.

**2.1.1 Мінімальна конфігурація каркаса безпеки: ст. 253 додатка «І» МСК.ФІА»**

Мінімальна конфігурація каркаса безпеки визначається наступною таблицею:

Автомобілі омоологовані	Із другим водієм	Без другого водія
Між 01/01/2002 і 31/12/2004	Малюнок 253-35А	Малюнок 253-36А або симетричний
Між 01/01/2005 і 31/12/2005	Малюнок 253-35В	Малюнок 253-36В або симетричний
від 01/01/2006	Малюнок 253-35С	Малюнок 253-36С або симетричний

**2.3. РЕМЕНІ БЕЗПЕКИ/СПОРТИВНІ СИДІННЯ**

**Pro** Обов'язкові спортивні ремені безпеки, мінімум 4 точки. В відповідності з технічним листом FIA \ рекомендовані бренди : Hans, FHR

**Club Sport, Club Pro.** Спортивні ремені безпеки не обов'язкові, але рекомендовані. Спортивні ремні 4 точки дозволені при наявності спортивного сидіння.

**Примітка:** при встановленні спортивного керма, видалені подушок безпеки Airbag спортивні ремені безпеки, мінімум 4 точки, обов'язкові. Спортивні ремені безпеки встановлюються тільки разом з спортивним сидінням або якщо сидіння оригінальної комплектації автомобіля мають спеціальні отвори в районі підголовника. Кріплення спортивних ременів повинно відповідати п.6 ст. 253 МСК ФІА додаток ]».

**2.4. СИСТЕМА ПОЖЕЖОГАСІННЯ**

**Pro.** Обов'язкова наявність вогнегасника(ків) загальним об'ємом 4 кг поблизу від водія.

Рекомендована система пожежогасіння в відповідності технічного листа №16 ФІА

**Club Sport, Club Pro.** Обов'язкова наявність вогнегасника об'ємом не менше 2 кг. Рекомендовано закріпити поблизу від водія. Кріплення відповідно до п.7 ст. 253 МСК ФІА додаток «І».

**2.5. ЕКІПРУВАННЯ**

**Pro** Комбінезон, рукавиці, спортивне взуття – обов'язкові.

**Club Sport.** Шолом обов'язковий, комбінезон, рукавиці, спортивне взуття рекомендовані.

**Примітка:** Відповідно до вимог статті про «Обладнання та вимоги безпеки» в розділі «документи по спортивній техніці» на офіційному сайті ФАУ

**3. КУЗОВ АВТОМОБІЛЯ**

**Pro** Можливе посилення точок кріплення підвіски, а також вузлів кузова. Заборонено полегшувати чи видаляти несучі частини кузова/лонжеронів/рами.

**3.1. Club Sport, Club Pro.** Кузов повинен бути оригінальним.

### 3.2. КУЗОВНІ ПАНЕЛІ, ДВЕРІ, КАПОТ, КРИЛА, БАГАЖНИК

**Pro.** Можлива заміна оригінальних деталей на альтернативні або деталі із іншого матеріалу, але при цьому повинна зберігатися оригінальна форма деталі. Заміна оригінальних дверей на двері з полегшених матеріалів або облегшення конструкції оригінальних дверей можливе тільки при наявності бокового захисту в конструкції каркасу безпеки відповідно до ст.253 МСК ФІА додаток «J».

**Club sport club pro** дозволено доопрацювання елементів кузова, які знаходяться за колісною базою автомобіля, та не є несучою або силовою конструкцією

**Club Sport.** Кузовні панелі, двері, повинні відповідати оригінальній комплектації автомобіля. Капот, передні крила та кришка багажника можуть бути замінені на альтернативні або деталі із іншого матеріалу, але при цьому повинна зберігатися оригінальна форма деталі.

**Club Pro.** Кузовні панелі, двері повинні відповідати оригінальній комплектації автомобіля. Капот, багажник та крила можуть бути замінені на альтернативні або деталі із іншого матеріалу, але при цьому повинна зберігатися оригінальна форма деталі.

**Club Sport** - Заборонено видалення підсилювача дверей та механізму склопідйомника.

**Club Pro** - Дозволено видалення механізму склопідйомників задніх дверей.

### 4. СКЛО

**Pro.** Можлива заміна скла на полікарбонат з мінімальною товщиною 4 мм +/- 0,25 мм. Заміна лобового скла на альтернативні – заборонена.

**Club Sport, Club Pro.** Тільки оригінальне скло.

Заміна лобового скла на альтернативні – заборонена.

### 5. ДЗЕРКАЛА

Обов'язкова наявність бокових дзеркал. Можлива заміна оригінальних дзеркал на альтернативні.

Мінімальна площа дзеркала 90 см.кв.

### 6. БУКСИРОВОЧНІ КРЮКИ

**Pro** Обов'язкова наявність буксирувального крюка в конструктивно можливому місці. Місце кріплення буксирувального крюка повинне бути обов'язково помічене стрілкою яскравого кольору (червоний, помаранчевий, жовтий).

**Club Sport, Club Pro.** Наявність буксирувальних крюків, вкручених в свої оригінальні місця, не обов'язкова, але рекомендована. Місце кріплення буксирувального крюка повинне бути обов'язково помічене стрілкою яскравого кольору (червоний, помаранчевий, жовтий).

**Примітка:** комплект стрілок можливо отримати у Промоутера.

### 7. СІДІННЯ

**Pro.** Можливе видалення усіх сидінь, крім водійського. Це повинно бути спортивне сидіння встановлене з спортивними ременями безпеки, мінімум 4 точки.

**Club Sport, Club Pro.** Обов'язкова наявність передніх сидінь. Це можуть бути оригінальні сидіння або спортивні.

**Примітка:** Спортивні сидіння встановлюються з спортивними ременями безпеки, мінімум 4 точки, установка спортивного сидіння повинна відповідати додатку I п.16 ст.253 МСК ФІА.

## 8. ІНТЕР'ЄР

**Pro** Можливе видалення всіх панелей, дверних карт, обшивки та кондиціонера. Обов'язкова наявність оригінального торпедо і пічки.

При видаленні дверних карт обов'язкова їх заміна не горючий пластик мінімальна товщина 2 мм або алюміній мінімальна товщина 0,5 м вуглепластик з мінімальною товщиною 1 мм.

**Club Sport.** Можливе видалення обшивки багажника, заднього сидіння, кондиціонеру. Обов'язкова наявність оригінального торпедо і пічки.

**Club Pro.** Можливе видалення обшивки багажника, підлоги, карт задніх дверей (4х дверний автомобіль), кондиціонеру. Обов'язкова наявність оригінального торпедо і пічки.

При видаленні дверних карт обов'язкова їх заміна на не горючий пластик мінімальною товщиною 2 мм або алюміній мінімальною товщиною 0,5 м або вуглепластик з мінімальною товщиною 1 мм.

## 9. ДВИГУН

**Pro** Можливі будь-які доопрацювання двигуна. Можлива заміна оригінального двигуна на двигун з автомобіля іншого виробника та моделі.

**Club Pro.** Можлива заміна ЕБУ на альтернативні. Можлива заміна турбіни (турбін) на альтернативні з модельного ряду.

**TS** клас автомобілів з турбонагнітачем. Привід на всі колеса. Турбіна згідно заводської комплектації без доопрацювань. Для автомобілів Subaru GT, WRX, STI та Forester дозволене використання оригінальних турбін від Subaru WRX STI різних років та модифікацій. Для автомобілів Mitsubishi Evolution дозволене використання оригінальних турбін від Mitsubishi Evolution різних років та модифікацій. Забороняється доопрацювання чи заміна перепускних клапанів та актуаторів.

Допустима потужність двигунів не більш 380 к.с.

**RS** Клас автомобілів зі всіма типами двигунів. Дозволений привід на всі колеса. Дозволена заміна та доопрацювання турбін

**Club Sport.** Можлива заміна оригінального двигуна на двигун з автомобіля іншого виробника та моделі. Можлива прошивка ЕБУ.

**Club sport Club Pro** дозволено будь-які доопрацювання двигуна В класі **Classic** дозволена заміна оригінального двигуна на альтернативний з того ж модельного ряду, та заборонено встановлення турбіни чи компресора.

**Коефіцієнти:**

Бензинові двигуни: >ен1

**Турбіна** = 1.7 до об'єму двигуна.

**Компресор** = 1.24 до об'єму двигуна.

**Роторний двигун** = 1.5 до об'єму двигуна

Дизельні двигуни:

**Дизельний двигун** = 1 до об'єму двигуна.

**Турбіна** = 1.5 до об'єму двигуна.

**Система безпосереднього впорскування** = 1.2 до об'єму двигуна.

**S1 super** Об'єм двигуна 2499см<sup>3</sup>– 9000см<sup>3</sup>. Допустима потужність двигунів не більш 430 к.с. .

**S1** Об'єм двигуна 2499см<sup>3</sup> – 3500см<sup>3</sup>. Допустима потужність двигунів не більш 430 к.с. .

**S2** Об'єм двигуна 1599см<sup>3</sup> – 2499см<sup>3</sup>.

**S3** Об'єм двигуна 800см<sup>3</sup> – 1599см<sup>3</sup>.

**S4 (new)** Об'єм двигуна 800см<sup>3</sup> – 9000см<sup>3</sup>.

Допускаються автомобілі час кола котрих на кваліфікації не перевищує ліміт часу заданий організатором відповідно до конфігурацій траси

**Classic** (Клас автомобілів ВАЗ, ГАЗ, ЗАЗ, Москвич). Об'єм двигуна 1000...2499 см<sup>3</sup>, тільки авто із заднім приводом передбаченім заводом виробником.

## 10. ВИХЛОПНА СИСТЕМА

**Pro** Допускаються будь-які доопрацювання.

**Club Sport.** Можлива заміна вихлопної системи на альтернативну. Вихлоп має бути розташований за задньою віссю.

**Club Pro.** Допускаються будь-які доопрацювання. Вихлоп має бути розташований за задньою віссю.

## 11. ОХОЛОДЖЕННЯ

Можливі будь-які доопрацювання.

## 12. ВПУСК

**Club Sport. Club Pro.** Можливі будь-які доопрацювання.

Забороняється зміна діаметру та/або кількості дросельної(их) заслінок у всіх класах окрім **Classic** та **RS**

## 13. ЗАПАЛЮВАННЯ/ПРОВОДКА

**Pro, Club Sport. Club Pro.** Допускаються будь-які доопрацювання.

## 14. ПАЛИВНА СИСТЕМА

**Pro** Можливі встановлення оригінального або спортивного баку у відповідності технічним листом ФІА

**Club Sport, Club Pro.** Допускаються доопрацювання. Заборонені доопрацювання оригінального баку для пального та встановлення спортивних баків для пального.

**Club Pro** Дозволено встановлення системи впорскування метанолу серійного виробництва.

**Club Pro** Дозволено встановлення противідливної системи у багажному відсіку, система повинна бути встановлена правильно та укомплектована бензостійкими шлангами та фітингами, обов'язкова наявність не горючої перегородки (firewall).

## 15. ПІДВІСКА

**Pro** Можливі будь-які доопрацювання. Забороняється переносити оригінальні місця кріплення підвіски.

**Club Sport, Club Pro.** Можлива заміна оригінальних амортизаторів/пружин на альтернативні та підвіску з гвинтовими регулюваннями кліренсу (койловери). Можливе встановлення альтернативних стабілізаторів, розпірок та інших допоміжних елементів підвіски з болтовим кріпленням.

## 16. ТРАНСМІСІЯ

**Pro** Допускаються будь-які доопрацювання.

**Club Sport, Club Pro.** Заборонено встановлення кулачкової КПП.

## 17. ЕЛЕКТРИКА

### 17.1. ОПТИКА

Можлива заміна оригінальної оптики на альтернативну. Обов'язкова наявність сигналів повороту, гальм, габаритів.

### 17.2. АКУМУЛЯТОР

**Club Sport.** Дозволений будь-який акумулятор розміщений у місці передбаченому виробником або в іншому місці із дотриманням правил безпеки FIA. (обов'язково пластмасова або алюмінієва кришка акумулятора, зафіксована резиновим або металічним фіксатором).

**Pro, Club Pro,** Рекомендовано гелійовий акумулятор і вимикач маси, що знаходиться у близькості від водія.

Можливе встановлення акумулятора у місці передбаченому виробником або в іншому місці із дотриманням правил безпеки FIA. (обов'язково пластмасова або алюмінієва кришка акумулятора, зафіксована тільки металічним фіксатором).

Схема встановлення акумулятора згідно Ст. 255 ст. 5.8.3, додатку "J" МСК ФІА».

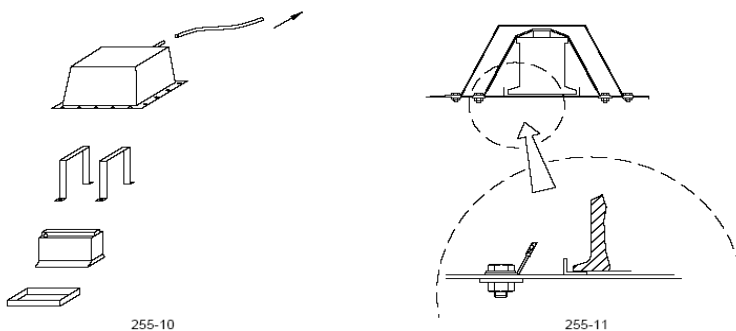



### 17.3. ПРИБОРНА ПАНЕЛЬ

Можливе встановлення будь-яких інших допоміжних індикаторів.

### 18. ГАЛЬМІВНА СИСТЕМА

Можлива заміна гальмівних дисків, магістралей, супортів, колодок на альтернативні.

### 19. КОЛЕСА

#### 19.1. ДИСКИ

Допускається заміна оригінальних дисків на альтернативні.

**Примітка:** дотримуватися правил відношення ширини диска та гуми встановлених виробником дисків.

#### 19.2. ГУМА

**Pro.** Спортивна гума з індексом Treadwear (UTQG) нижче 140 дозволена при наявності каркасу безпеки.

**Club Sport.** Дозволена тільки дорожня гума. Treadwear (UTQG) 140 мінімум. Максимальна ширина **265** мм також дозволений розмір стандартної заводської гуми.

Для класу S1 super дозволена максимальна ширина **345 мм**

**В класах S3 і S4 заборонено використання наварної гуми Extreme**

**Club Pro.** Дозволена тільки дорожня гума. Treadwear (UTQG) 140 мінімум. Дозволений розмір стандартної заводської гуми. Максимальна ширина профілю **345** мм.

### 20. ВАГА

**Pro, Club Sport, Club Pro.** Мінімальна вага авто повинна бути не менше 900 кг. (без водія та повного баку, але з технічними рідинами). При масі менше 900 кг, автомобіль переходить до класу вище.

### 21. ПАЛИВО

**Club Sport, Club Pro.** Допускаються бензин, дизельне паливо та інші види палива цивільного типу, які доступні у вільному продажу.

**ДОДАТОК 2.  
ВИМОГИ ДО ЗМІСТУ ДОДАТКОВОГО РЕГЛАМЕНТУ**

Додатковий Регламент має бути надрукованим та бути доступним на офіційному веб-сайті Тайм Атак згідно Загального Регламенту Серії.

**ЗМІСТ**

**\* Якщо застосовується**

- 1. Вступ**
  - 1.1 Загальні положення
  - 1.2 Опис траси змагання
  - 1.3 Загальна довжина дистанції
  
- 2. Організація**
  - 2.1 Назва та статус змагання
  - 2.2 Номер візи FAU
  - 2.3 Назва та контактна інформація організатора
  - 2.4 Організаційний комітет
  - 2.5 Спортивні Комісари змагань
  - 2.6 Спостерігачі та делегати
  - 2.7 Вищі посадові особи
  - 2.8 Розташування Штабу змагання
  - 2.9 Розташування Парку сервісу
  - 2.10 Розташування Закритого парку
  - 2.11 Розташування Медіа-центру
  
- 3. Програма змагання (вказує місце проведення заходу в хронологічному порядку, дати та час)**
  - 3.1 Розклад до початку змагання
    - Публікація Додаткового регламенту
    - Дати початку та закінчення прийому заявок
    - Публікація списку заявок, які прийнято організатором
  - 3.2 Розклад протягом змагання
    - Відкриття Штабу змагання
    - Офіційна дошка оголошень – місце розташування та час
    - Останній строк для подачі даних по командам
    - Видача набору матеріалів та документів
    - Відкриття прес-центру та початок акредитації ЗМІ
    - Час першого засідання Спортивних Комісарів
    - Передстартова прес-конференція
    - Адміністративні перевірки
    - Технічна інспекція – пломбування та маркування
    - Час публікації списку допущених учасників та порядок старту
    - Урочисте відкриття \*
    - Старт змагання, час та місце
    - Час публікації фінальної попередньої класифікації
    - Вручення призів
    - Заключна Технічна Інспекція
    - Фінальна прес-конференція

**4. Заявки**

- 4.1 Закінчення прийому заявок (дата, час)
- 4.2 Процедура прийому заявок
- 4.3 Кількість \_\_\_\_\_ учасників
- 4.4 Автомобілі та класи
- 4.5 Заявочні внески
- 4.6 Деталі сплати (**реквізити та особливості платежів**)
- 4.7 Повернення заявочних внесків
- 4.8 Комплект для одного автомобіля

**5. Страхування**

Найменування компанії-страховика, опис полісу страхування та особливостей договору.

**6. Реклама та ідентифікація**

Опис розміщення реклами та стартових номерів, а також штрафу за її відсутність.

**7. Шини \***

Умови використання шин під час змагання та ознайомлення.

**8. Пальне \***

Умови використання пального.

**10. Адміністративні Перевірки**

Умови перевірок, а також перелік документів, які мають бути представлені.

**11. Технічні Інспекції, Пломбування та Маркування**

Умови інспекції, перелік документів, які мають бути представлені, спеціальні вимоги до автомобілів, а також штрафи за запізнення на технічну інспекцію.

**12. Інші процедури**

Опис процедур старту/фінішу, дозоправки, закритого та сервісного парків, а також будь-яких спеціальних процедур, передбачених організатором.

**13. Ідентифікація офіційних осіб**

Опис способу, у який будуть ідентифіковані офіційні особи.

**14. Призи**

Перелік фінальних класифікацій, які буде встановлено у змаганні, та особливості процедури нагородження.

**15. Фінальні перевірки та Протести**

Умови фінальної інспекції, а також розмір внесків при поданні протесту або апеляції.

**Додаток 1**    Схеми траси

**Додаток 2**    Правила внутрішнього розпорядку

**Додаток 3** Схеми та особливості розміщення додаткової реклами

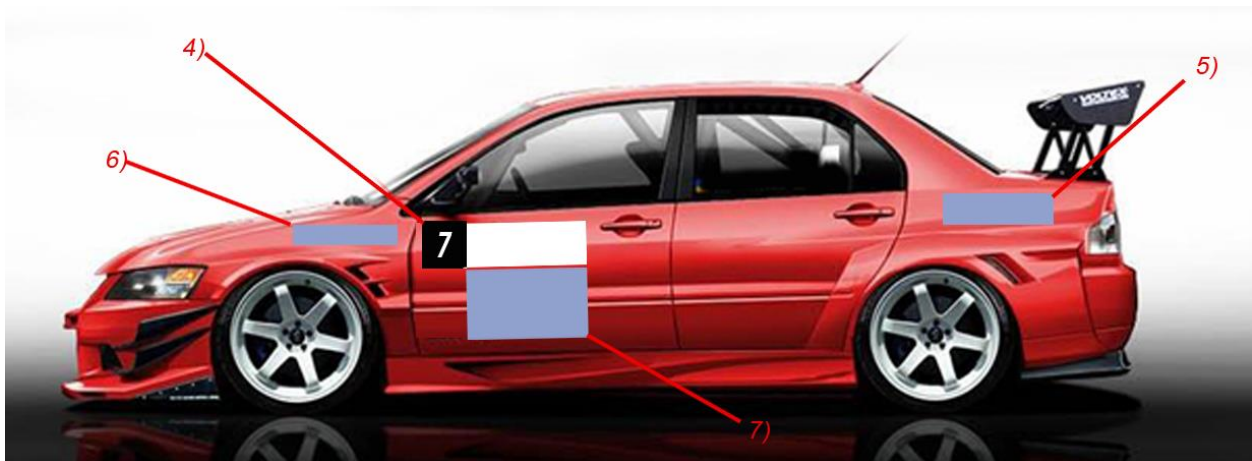

### ОБОВ'ЯЗКОВА РЕКЛАМА

- 1) Стартовий номер учасника на передньому склі
- 2) 150 x 21,5 мм на передньому склі
- 3) Ліва сторона переднього бамперу а/м
- 4) 67 x 17 мм (на передніх дверях а/м)
- 5) На задніх крилах а/м по обидва боки
- 6) На передніх крилах а/м по обидва боки

### НЕОБОВ'ЯЗКОВА РЕКЛАМА

- 7) На передніх дверях а/м по обидва боки

**УЗГОДЖЕНО**  
**Автомобільна**  
**Федерація України**

**ЗАТВЕРДЖЕНО**  
**(Назва**  
**організатора**  
**змагання)**

**АВТОМОБІЛЬНА ФЕДЕРАЦІЯ УКРАЇНИ**  
**(назва організатора)**

**ПРИКЛАД**

**ДОДАТКОВИЙ РЕГЛАМЕНТ**  
**\_\_ етапу Національної гоночної серії РТР Тайм Атак**  
**2020 року**  
**(Назва змагання, при наявності)**

**ЗМІСТ**

**РОЗДІЛ 1. ПРОГРАМА ЗМАГАННЯ**

**РОЗДІЛ 2. ОРГАНІЗАЦІЯ ЗМАГАННЯ**

- 1.2 НАЗВА, СТАТУС ТА ОРГАНІЗАТОР ЗМАГАННЯ
- 1.3 ОРГАНІЗАЦІЙНИЙ КОМІТЕТ
- 1.4 ОФІЦІЙНІ ОСОБИ
- 1.5 СПОСТЕРІГАЧ ФАУ

**РОЗДІЛ 3. ЗАГАЛЬНІ ПОЛОЖЕННЯ**

- 3.1. ТРАСА, ДИСТАНЦІЯ
- 3.2. АВТОМОБІЛІ
- 3.3. ЗАЯВКИ НА УЧАСТЬ

**РОЗДІЛ 4. ПРОВЕДЕННЯ ЗМАГАННЯ**

- 4.1. СКЛАД ЗМАГАННЯ

**РОЗДІЛ 5. ЗАКЛЮЧНІ ПОЛОЖЕННЯ**

- 5.1. ЗВЕДЕНА ТАБЛИЦЯ ПЕНАЛІЗАЦІЇ
- 5.2. РЕКЛАМА
- 5.3. ПРИЗИ
- 5.4. НАГОРОДЖЕННЯ
- 5.5. ЗМІНИ І ДОПОВНЕННЯ ДО РЕГЛАМЕНТУ
- 5.6. ЗАСТОСУВАННЯ І ТЛУМАЧЕННЯ РЕГЛАМЕНТУ

**ДОДАТКИ ДО ДОДАТКОВОГО РЕГЛАМЕНТУ**

## РОЗДІЛ 1. ПРОГРАМА ЗМАГАННЯ

<b>понеділок</b>	(___.2020)	Відкриття прийому заявок
<b>вівторок</b>	(___.2020)	Закінчення прийому заявок
<b>середа</b>	(___.2020)	Публікація списку водіїв зі стартовими номерами
<b>субота</b>	(___.2020)	<b>I день змагання</b>
	__:_ - __:_	Адміністративна та технічна перевірки
<b>неділя</b>	(___.9II день змагання	
	__:_ - __:_	Медична перевірка
	__:_ - __:_	Брифінг
	__:_ - __:_	Гонка по класам згідно розкладу

Примітка:

Докладна та остаточна програма змагань встановлюється КСК спільно з Організатором змагань та буде публікуватись напередодні дня змагання.

## РОЗДІЛ 2. ОРГАНІЗАЦІЯ ЗМАГАННЯ

## 2.1. НАЗВА, СТАТУС ТА ОРГАНІЗАЦІЯ ЗМАГАННЯ

\_\_\_\_\_, уповноважена на проведення автомобільного змагання (т. \_\_\_\_ \_\_ \_\_\_\_, e-mail: timeattack@rtr.ua), організує змагання: \_\_ етап Національної Серії з РТР ТАЙМ АТТАК, який відбудеться \_\_-\_\_-\_\_\_\_). Змагання проводяться у відповідності з Регламентом Національної Серії РТР Тайм Атак (далі Загальний Регламент), МСК ФІА та НСК ФАУ та цим Регламентом, затвердженим ФАУ (Свідоцтво організатора змагання № \_\_\_\_ від “\_\_” \_\_\_\_\_ 2020 року).

Всі водії, учасники, офіційні особи, представники преси, і всі інші особи, які мають відношення до підготовки і проведення змагання діють у відповідності з вимогами НСК ФАУ, іншими регламентуючими документами ФАУ, Загальним Регламентом та цим Регламентом.

## 2.2. ОРГАНІЗАЦІЙНИЙ КОМІТЕТ

Голова \_\_\_\_\_, голова робочої групи;

Члени Оргкомітету: \_\_\_\_\_.

Адреса постійного Секретаріату: \_\_\_\_\_

тел./факс. \_\_\_\_\_

## 2.3. ОФІЦІЙНІ ОСОБИ ЗМАГАННЯ

Посада	Прізвище, ім'я, місто	№ ліцензії
Голова Колегії Спортивних Комісарів:		
Спортивний Комісар:		
Спортивний Комісар/секретар КСК		
Директор змагання:		
Начальник безпеки/ Начальник дистанції:		
Технічний Комісар:		
Головний секретар:		
Головний хронометрист:		
Суддя старту-фінішу:		

## 2.4. СПОСТЕРІГАЧ ФАУ

Спостерігач ФАУ:

### РОЗДІЛ 3. ЗАГАЛЬНІ ПОЛОЖЕННЯ

#### 3.1. ТРАСА, ДИСТАНЦІЯ

Траса змагання – \_\_\_\_\_, довжина кола \_\_\_\_\_ м, дистанція змагання: \_\_\_\_\_ км, (\_\_\_ кіл). (Схема траси додається)

#### 3.2. АВТОМОБІЛІ

До участі у Серії допускаються тільки серійні автомобілі або ті, що відповідають діючим технічним вимогам, затвердженим ФАУ для даного класу на день проведення передстартового контролю у наступних класах:

**Група Club Pro (автомобілі зі всіма типами приводів для доріг загального користування з розширеними можливостями доопрацювань):**

TS

RS

**Club Sport (автомобілі для доріг загального користування с обмеженими можливостями доопрацювань)**

S1

S2

S3

Classic

#### 3.3. ЗАЯВКИ НА УЧАСТЬ

3.3.1. Будь-яка особа, що бажає взяти участь у змаганні, повинна до \_\_\_\_.2020 року адресувати у Секретаріат змагання заповнену реєстраційну форму (заявку), отриману в он-лайн режимі на сайті організатора [www.timeattack.rtr.ua](http://www.timeattack.rtr.ua).

3.3.2. Підписавши бланки заявочної форми представник, водій та власник автомобіля зобов'язуються підкорятися тільки спортивній юрисдикції, визначеній НСК ФАУ, Загальним Регламентом, положеннями даного Регламенту та вимогам офіційних осіб змагань.

3.3.3. Максимальна кількість автомобілів, які приймають участь у змаганні - \_\_\_\_.

3.3.4. До участі в змаганні допускаються володарі ліцензій відповідно п. 4.1. Загального Регламенту Національної Серії РТР ТАЙМ АТТАК 2020 року.

#### 3.4. СТРАХУВАННЯ

3.4.1. Всі учасники і водії повинні мати страховий захист від нещасних випадків на суму не менше 50000 грн.

3.4.2. Організатор не відповідає за збитки та шкоду як по відношенню до водіїв і їх майну (крім періоду знаходження автомобілів у закритому парку) так і за збитки, що заподіяні стороннім особам і їх майну.

3.4.3. У випадку аварії учасник і водій виконують вимоги Організатора та відмовляються від права на протест по відношенню до них.



## РОЗДІЛ 4. ПРОВЕДЕННЯ ЗМАГАННЯ

## 4.1. СКЛАД ЗМАГАННЯ

4.1.1. Заїзди проходять у форматі тренувальної та двох залікових сесій. Тренувальна сесія складається з вільного заїзду протягом \_\_ хвилин з телеметрією.

Кожна залікова сесія складається з одного розігрівального кола, одного залікового та одного кола на охолодження автомобіля.

До старту у сесії допускаються по \_\_ автомобілів для кожного класу.

4.1.2. Склад водіїв змагання затверджується Колегією Спортивних Комісарів.

4.1.3. Початок тренувальної та залікової сесії повинен бути відображений у розкладі Змагання.

## РОЗДІЛ 5. ЗАКЛЮЧНІ ПОЛОЖЕННЯ

## 5.1. ЗВЕДЕНА ТАБЛИЦЯ ПЕНАЛІЗАЦІЇ

Стаття	Порушення	Покарання
14. ЗР	Відсутність стартових номерів	Виключення із заліку
16.2. ЗР	Відсутність офіційних наклейок на автомобілі	Грошовий штраф 200 грн. за кожну наклейку
17.2. ЗР	Невідповідність документів вимогам ФАУ	Не допущення до змагання
18.5. ЗР	При подачі заявки після дати закриття прийому заявок	заявочний внесок збільшується на 25 відсотків
18.5. ЗР	При подачі заявки на протязі адміністративної перевірки	заявочний внесок збільшується на 50 відсотків.
19.1.3 ЗР	Несвоєчасне прибуття на адміністративну перевірку	Грошовий штраф 500 грн., або виключення зі змагання
19.1.5. ЗР	Незаповнені або неналежним чином заповнені обов'язкові медичні документи водія, або при виявленні нетверезого стану водія	Не допущення до змагання
19.1.6. ЗР	Відсутність на обов'язковому інструктажі (брифінгу) без форс-мажорних обставин	Грошовий штраф 500 грн.
20.1.2. ЗР	Несвоєчасне прибуття на технічний контроль	Грошовий штраф 300 грн., або виключення зі змагання
22.1., 23 ЗР	Відмова надати автомобіль на будь-який техогляд протягом змагання	Виключення зі змагання
24.2. ЗР	Зіткнення автомобілів під час сесії	На розсуд Директора будь-яка пеналізація до учасників даного зіткнення, аж до виключення зі змагання
25.1.2. ЗР	Непідкорення червоним прапорам	Виключення зі змагання
25.2.1. ЗР	Непідкорення прапорам	Часовий штраф 2 сек.
25.2.2. ЗР	Непідкорення прапорам (повторно)	Зняття з заїзду

## ЗАГАЛЬНИЙ РЕГЛАМЕНТ НАЦІОНАЛЬНОЇ СЕРІЇ РТР ТАЙМ АТТАК 2020 РОКУ

Додаток 4. НСК FAU	Обманна чи неспортивна дія здійснена водієм	Штраф або виключення зі змагання на розсуд КСК
31.2.3 ЗР	Відсутність на офіційному відкритті Змагання та нагородженні	Грошовий штраф 700грн
26.1.5 ЗР	Не своєчасне прибуття на старт заїзду	Не допущення до залікового заїзду

### 5.2. ВНЕСКИ УЧАСНИКІВ НА ПРОВЕДЕННЯ ЗМАГАННЯ (ЗАЯВОЧНІ ВНЕСКИ)

5.2.1. Для забезпечення проведення змагання учасники вносять Організатору добровільні внески на розвиток автомобільного спорту (Заявочні внески) у розмірі:

- за команду **- грн.**
- за водія (з обов'язковою рекламою організатора):
- у всіх класах **- грн.;**
- за водія (без обов'язкової реклами організатора): **не більше подвійного внеску у відповідному класі.**

5.2.2. Від заявочних внесків не звільняється ніхто.

5.2.3. Заявочний внесок буде повернений повністю:

- а) особам, заявки яких було повністю відхилено;
- б) у випадку коли змагання не відбулося.

5.2.4. Якщо заявлений учасник з форс-мажорних обставин, належним чином перевірених ФАУ, не брав участі у змаганні йому повертається 50% заявочного внеску.

5.2.5. Заявочні внески сплачуються готівкою під час реєстрації.

### 5.3. РЕКЛАМА

5.3.1. Організатор забезпечує кожного водія комплектом офіційних наклейок етапу, які повинні бути розміщені згідно схеми їх розташування (Додаток 2). Протягом усього змагання офіційні наклейки повинні бути розташовані на автомобілі, при цьому вони повинні бути повністю відкриті. За порушення цієї вимоги Представник пеналізується грошовим штрафом у розмірі 100 грн. за кожен офіційну наклейку.

5.3.2. Розміщення різних навісних та надувних рекламних конструкцій і банерів на місці розташування учасників в зоні парку-сервісу проводиться з дозволу організатора змагань, окрім реклами, нанесеної на технічні автомобілі та палатки учасників.

### 5.4. ПРИЗИ

5.4.1. Нагородження проводиться для переможців та призерів змагання, окремо для кожного класу автомобілів, який відбувся.

5.4.2. Перелік інших нагород буде оголошений \_\_\_\_.2019 перед стартом змагання.

### 5.5. НАГОРОДЖЕННЯ

Місце і порядок нагородження буде оголошений \_\_\_\_.2019 перед стартом змагання. Присутність на офіційному відкритті змагання (парад) та нагородженні без форс-мажорних обставин обов'язкова.

### 5.6. ЗМІНИ І ДОПОВНЕННЯ ДО РЕГЛАМЕНТУ

5.6.1. Положення даного Регламенту можуть змінюватись тільки у відповідності до ст. 3.6 НСК ФАУ.

5.6.2. Всі можливі зміни і додаткові положення оголошуються через датовані і нумеровані доповнення, які діють як складова частина даного Регламенту. Ці доповнення вивішуються у Секретаріаті, на дошці оголошень змагання.

## **5.7. ЗАСТОСУВАННЯ І ТЛУМАЧЕННЯ РЕГЛАМЕНТУ**

5.7.1. Директор змагання застосовує НСК ФАУ, Загальний Регламент, даний Регламент під час змагання. Однак, він повинен інформувати Колегію Спортивних Комісарів про всі важливі рішення, які він приймає.

5.7.2. Всі протести по рішенням передаються для вивчення в Колегію Спортивних Комісарів (ст. 13.3. НСК ФАУ).

5.7.3. Так само, всі непередбачені випадки вивчаються Колегією Спортивних Комісарів, яка виключно має право приймати рішення (ст. 11.8., 11.9. НСК ФАУ).

5.7.4. У разі виникнення суперечностей у питаннях інтерпретації Загального Регламенту, даного Регламенту необхідно використовувати тільки український текст, якщо Регламент виданий на іншій мові.

5.7.5. Будь-яка неправильна, обманна або неспортивна дія, здійснена Представником, водієм або персоналом учасника, буде осуджена Колегією Спортивних Комісарів, яка оголосить будь-яке можливе покарання аж до виключення. Максимальний розмір грошової пеналізації не може перевищувати 1000 грн. за одне порушення.

### **ДОДАТКИ ДО ДОДАТКОВОГО РЕГЛАМЕНТУ:**

**Додаток 1**      Схема траси

**Додаток 2**      Правила внутрішнього розпорядку

**Додаток 3**      Схема та особливості розміщення додаткової реклами

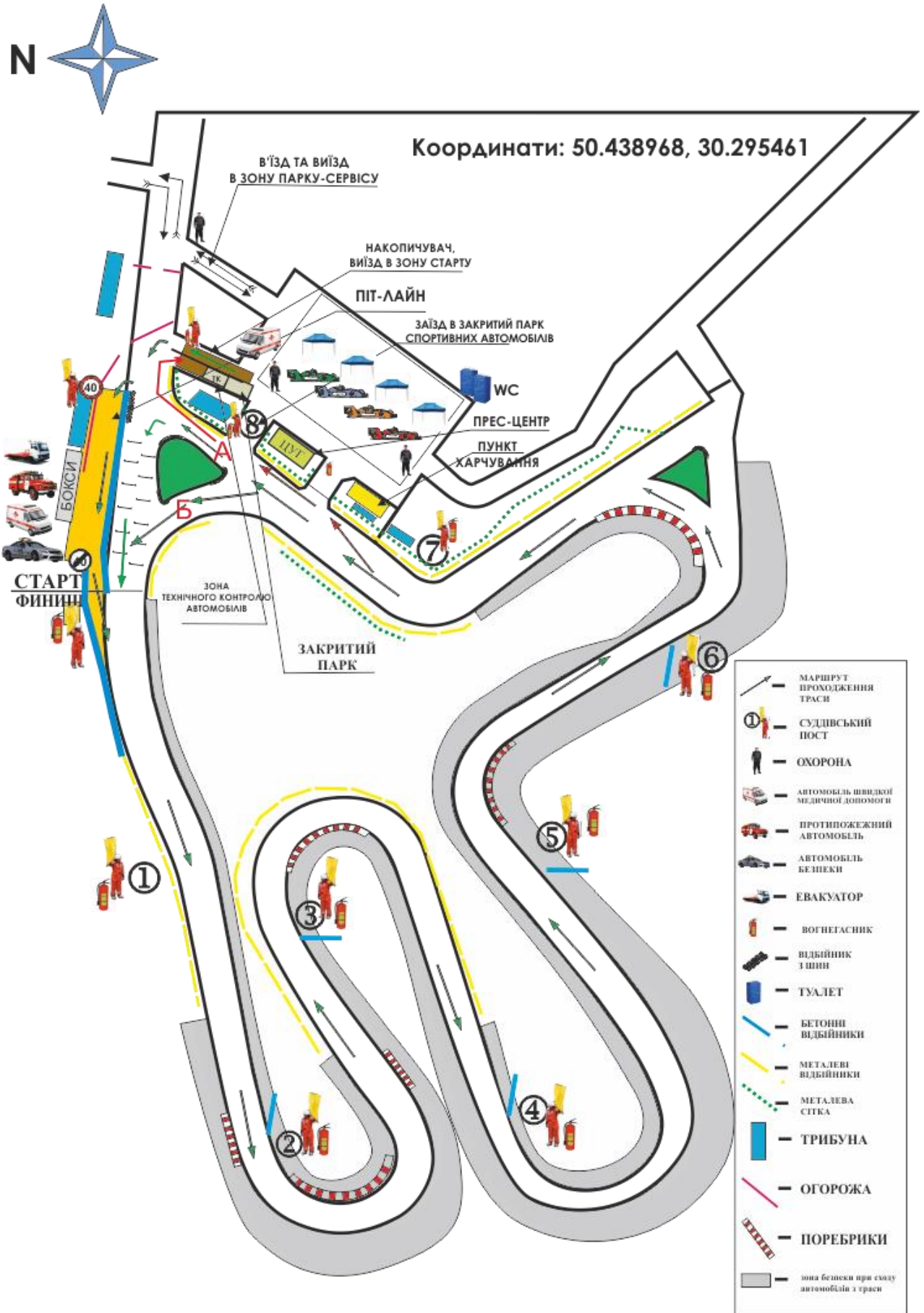

**ПРАВИЛА  
внутрішнього розпорядку**

1. В'їзд на територію змагання проводиться тільки за наявності наклейок організатора. Наклейки видає Організатор змагання.
2. Категорично забороняється паркування, зупинка транспортних засобів на території технічного проїзду в Парку-сервісу.
3. Паркування та технічне обслуговування транспортних засобів на території проведення змагання дозволяється тільки у спеціально відведених місцях.
4. У разі паркування автомобіля в недозволеному місці, на власника автомобіля буде накладено грошовий штраф, так само він зобов'язаний прибрати автомобіль на першу вимогу дирекції проведення змагання. У випадку якщо автомобіль буде перешкоджати руху спортивних автомобілів для виїзду на трасу і повернення в сервісний парк, автомобіль буде евакуйований із зони сервісного парку.
5. Будь-які тренування поза місцем проведення змагання на всій території автодрому «Чайка», а також будь-який несанкціонований рух по трасі змагання - заборонені. Порушення цієї вимоги карається **грошовим штрафом в розмірі стартового внеску**, а при повторному порушенні - виключенням зі змагання. Штраф вноситься Організатору.
6. Члени команди, персонал та гості Учасника, що знаходяться в Парку-сервісу, зобов'язані дотримуватися «Правил внутрішнього розпорядку».
7. Забороняється знаходження дітей молодших 12 років у Парку-сервісу без супроводу дорослих, під час проведення тренувальних та залікових заїздів.
8. Учаснику, котрий не виконав вказівки представника Організатора щодо розстановки в Парку-сервісі зони технічного обслуговування спортивних автомобілів, наметів зони відпочинку команди, автомобілів їх гостей і персоналу команди, може бути накладено грошовий штраф (**штраф за порушення у розмірі 2-х стартових внесків**) або відмовлено в допуску до участі в змаганні.
9. Для збору сміття на території проведення змагання встановлені контейнери для сміття. Викид сміття поза контейнери та розлив ПММ на території проведення змагання карається **грошовим штрафом у розмірі 50% стартового внеску**, а при повторному порушенні - виключенням зі змагання. Штраф вноситься Організатору.
10. Категорично забороняється користування відкритим вогнем, або обладнанням, яке може призвести до пожежі на території Парку-сервісу. У кожного з учасників обов'язково повинен бути вогнегасник, із зазначенням дати зарядки, яка не повинна перевищувати 1 рік на день проведення змагань. Порушення вимог цього пункту карається **штрафом у розмірі 50 % стартового внеску**, а при повторному порушенні - видаленням порушника із зони проведення змагання.
11. Забороняється пересування по території автодрому на мототехніці, велосипедах, самокатах, роликових ковзанах і т.п. зі швидкістю більше 10 км/год. **Штраф за кожне порушення 100 грн.**
12. Мийка автотранспорту на території автодрому дозволена тільки в спеціально відведеному місці. Порушення цих вимог карається **грошовим штрафом у розмірі 50% стартового внеску** за кожне порушення.
13. Категорично забороняється куріння на всій території автодрому.
14. Куріння може бути дозволено тільки поза зоною закритого парку. Порушення цих вимог карається **грошовим штрафом у розмірі 50% стартового внеску** за кожне порушення.

**15.** Кожен Представник повинен бути ознайомлений з цим розпорядком, та донести його до своїх механіків та гостей і забезпечити їх неухильне виконання. Порушення цих вимог карається **грошовим штрафом в розмірі 1-го стартового внеску**, а при повторному порушенні - відмова в допуску до участі в змаганні.

**ПРОМОУТЕР**

## РОЗМІЩЕННЯ РЕКЛАМИ ТА ІНШИХ НАПИСІВ НА АВТОМОБІЛІ

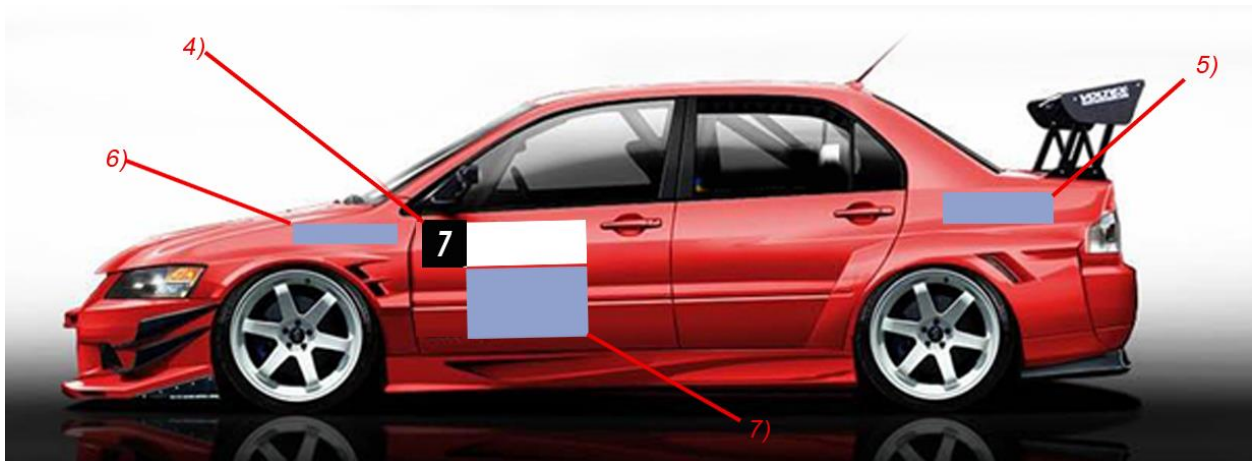
**ОБОВ'ЯЗКОВА РЕКЛАМА**

- 1) Стартовий номер учасника на передньому склі
- 2) 150 x 21,5 мм на передньому склі
- 3) Ліва сторона переднього бамперу а/м
- 4) 67 x 17 мм (на передніх дверях а/м)
- 5) На задніх крилах а/м по обидва боки
- 6) На передніх крилах а/м по обидва боки

**НЕОБОВ'ЯЗКОВА РЕКЛАМА**

- 7) На передніх дверях а/м по обидва боки