

УЗГОДЖЕНО

АВТОМОБІЛЬНА
ФЕДЕРАЦІЯ УКРАЇНИ

ЗАТВЕРДЖЕНО

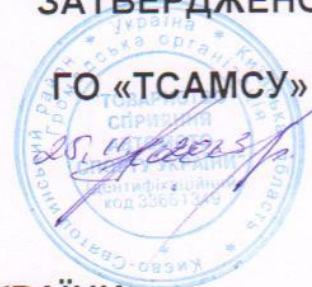

АВТОМОБІЛЬНА ФЕДЕРАЦІЯ УКРАЇНИ
ГО «ТОВАРИСТВО СПРИЯННЯ АВТОМОТО СПОРТУ УКРАЇНИ»

ІНДИВІДУАЛЬНИЙ РЕГЛАМЕНТ

клубного змагання
з мікст-треку

«ЗИМОВИЙ КУБОК ФАУ»

Київська обл.
2013

ЗМІСТ

РОЗДІЛ 1. ПРОГРАМА ЗМАГАННЯ

РОЗДІЛ 2. ОРГАНІЗАЦІЯ ЗМАГАННЯ

- 2.1. НАЗВА, СТАТУС ТА ОРГАНІЗАТОР ЗМАГАННЯ
- 2.2. ОРГАНІЗАЦІЙНИЙ КОМІТЕТ
- 2.3. ОФІЦІЙНІ ОСОБИ
- 2.4. СПОСТЕРІГАЧ ФАУ

РОЗДІЛ 3. ЗАГАЛЬНІ ПОЛОЖЕННЯ

- 3.1. ТРАСА, ДИСТАНЦІЯ
- 3.2. АВТОМОБІЛІ
- 3.3. ЗАЯВКИ НА УЧАСТЬ

РОЗДІЛ 4. ОБОВ'ЯЗКОВІ ПЕРЕВІРКИ І КОНТРОЛЬ

РОЗДІЛ 5. ЗАГАЛЬНІ ВИМОГИ БЕЗПЕКИ

РОЗДІЛ 6. СИГНАЛІЗАЦІЯ

РОЗДІЛ 7. ПРОВЕДЕННЯ ЗМАГАННЯ

- 7.1. СКЛАД ЗМАГАННЯ
- 7.2. ВІЛЬНЕ ТРЕНУВАННЯ
- 7.3. ОФІЦІЙНЕ ТРЕНУВАННЯ
- 7.4. КВАЛІФІКАЦІЙНІ ТРЕНУВАННЯ
- 7.5. ГОНКА, СТАРТОВА СІТКА
- 7.6. СТАРТ ГОНКИ
- 7.7. ЗУПИНКА ГОНКИ АБО ТРЕНУВАННЯ, ПЕРЕЗАЇЗД

РОЗДІЛ 8. КЛАСИФІКАЦІЯ. ПОРЯДОК НАРАХУВАННЯ ОЧОК. РОЗПОДІЛ

МІСЦЬ

РОЗДІЛ 9. БЛАГОДІЙНІ ВНЕСКИ УЧАСНИКІВ НА ПРОВЕДЕННЯ ЗМАГАННЯ

РОЗДІЛ 10. РЕКЛАМА, СТАРТОВІ НОМЕРИ Й ІНШІ НАКЛЕЙКИ

РОЗДІЛ 11. ЗАКРИТИЙ ПАРК (ЗП)

РОЗДІЛ 12. ПРОТЕСТИ, АПЕЛЯЦІЇ, ГАРАНТІЙНІ ВНЕСКИ

РОЗДІЛ 13. СТРАХУВАННЯ

РОЗДІЛ 14. ЗВЕДЕНА ТАБЛИЦЯ ПЕНАЛІЗАЦІЇ

РОЗДІЛ 15. РЕКЛАМА В ПАРКУ-СЕРВІСУ

РОЗДІЛ 16. ПРИЗИ

РОЗДІЛ 17. НАГОРОДЖЕННЯ

РОЗДІЛ 18. ЗМІНИ І ДОПОВНЕННЯ ДО РЕГЛАМЕНТУ

РОЗДІЛ 19. ЗАСТОСУВАННЯ І ТЛУМАЧЕННЯ РЕГЛАМЕНТУ

РОЗДІЛ 20. ВИЗНАЧЕННЯ

ДОДАТКИ ДО ІНДИВІДУАЛЬНОГО РЕГЛАМЕНТУ

РОЗДІЛ 1. ПРОГРАМА ЗМАГАННЯ

понеділок (09.12.2013)	Відкриття прийому заявок
четвер (19.12.2013)	Закінчення прийому заявок
четвер (19.12.2013)	Публікація списку учасників зі стартовими номерами
субота (21.12.2013)	I-й день змагання
08.30...10.30	Реєстрація учасників, адміністративна перевірка
08.40...10.40	Технічна та медична перевірки
10.40...10.50	Засідання КСК
10.50...11.10	Брифінг
11.20...11.50	Вільні тренування по заліковим групам згідно розкладу
12.00...12.30	Офіційні тренування по заліковим групам згідно розкладу
12.40...13.10	Кваліфікаційні тренування по класам згідно розкладу
13.15...13.25	Засідання КСК
13.30...14.40	Відбіркові заїзди по заліковим групам згідно розкладу змагань
неділя (22.12.2013)	II-й день змагання
09.00...09.30	Медична перевірка
09.40...10.10	Заохочувальні заїзди по заліковим групам згідно розкладу
	Засідання КСК
10.30...10.45	УРОЧИСТЕ ВІДКРИТТЯ ЗМАГАНЬ
11.00...13.25	Фінальні заїзди по заліковим групам згідно розкладу змагань
	Нагородження переможців
	Засідання КСК
	Прес-конференція переможців змагання

Примітка:

Докладний та остаточний розклад змагання встановлюється Колегією Спортивних Комісарів спільно з Організатором змагань та публікується напередодні кожного дня змагань.

РОЗДІЛ 2. ОРГАНІЗАЦІЯ ЗМАГАННЯ

2.1. НАЗВА, СТАТУС ТА ОРГАНІЗАЦІЯ ЗМАГАННЯ

Громадська організація «Товариство сприяння автоспорту України»; Круглик Андрій, т.097-919-04-94, e-mail: akmotors@meta.ua, організує клубне змагання з Мікст-треку «Зимовий Кубок ФАУ», які відбудуться 21-22 грудня 2013 року. Змагання проводяться у відповідності з МСК ФІА, НСК ФАУ та цим Регламентом, затвердженим ФАУ (Свідоцтво організатора змагання №_____ від "___" _____ 2013 року).

Всі водії, учасники, офіційні особи, представники преси, і всі інші особи, які мають відношення до підготовки і проведення змагання діють у відповідності з вимогами НСК ФАУ, іншими регламентуючими документами ФАУ та цим Регламентом.

2.2. ОРГАНІЗАЦІЙНИЙ КОМІТЕТ

Голова: *Бабинець Федір;*

Члени Оргкомітету: *Круглик Євген, Лагодний Володимир*

Адреса постійного Секретаріату: Офіс дирекції Автодрому «Чайка», Київська обл., с. Петропавлівська Борщагівка, вул. Антонова, 2;

тел./факс. (044) 424-20-07; e-mail: kostk58@gmail.com

2.3. ОФІЦІЙНІ ОСОБИ ЗМАГАННЯ

Посада	Прізвище, ім'я, місто	№ ліцензії
Голова Колегії Спортивних Комісарів:	<i>Беседін Олексій, м. Харків</i>	ОН.28.0013.13
Спортивний Комісар:	<i>Тесленко Володимир, м. Київ</i>	ОН.20.0013.13
Спортивний Комісар:	<i>Мичка Сергій, м. Київ</i>	О1.28.0194.13
Директор змагання:	<i>Кулаков Олександр, м. Київ</i>	О1.28.0070.13

6-1) Передстартового контролю:

Перевіряється відповідність автомобіля діючим технічним вимогам ФАУ, Додаткам до Загального Регламенту, та Додатку "J" МСК ФІА, іншим вимогам Індивідуального Регламенту. Якщо автомобіль не відповідає вказаним вимогам, він не допускається до участі змаганні.

. Не допускаються до участі у змаганні водії, які під час змагання не застосовують омологовані ФІА захисні шоломи, натільну білизну, рукавички, взуття та суцільні вогнезахисні комбінезони.

Подання автомобіля в зону технічного контролю - за розкладом змагання та розкладом технічного контролю.

Запізнення на технічний контроль в межах часу його проведення згідно розкладу змагання пеналізується грошовим штрафом в розмірі 20% від заявочного внеску.

Запізнення на технічний контроль після часу його проведення згідно розкладу змагання пеналізується грошовим штрафом в розмірі 50% від заявочного внеску.

Жодному автомобілю, який не пройшов технічний контроль, в межах часу його проведення, буде відмовлено в участі в змаганні, якщо Спортивними комісарами не буде прийняте інше рішення.

6-2) Контроль після фінішу:

Детальна перевірка з частковим демонтажем двигуна або інших агрегатів може бути проведена після змагання для трьох перших автомобілів, що показали кращі результати, та будь-яких двох автомобілів за рішенням Керівника змагання або Колегії Спортивних Комісарів, або у випадку подання протестів (протягом 30 хв. після фінішу водія в даному заїзді) **(ДОДАТОК 2)**. Технічна перевірка проводиться в тому місці, яке вказує Організатор змагання. Якщо після перевірки буде виявлено що автомобіль не відповідає пунктам технічного регламенту, результат буде анульовано.

Після фінішу гонки за рішенням Керівника змагання, узгодженого із КСК, може бути проведена перевірка будь-яких інших деталей, вузлів і агрегатів на всіх автомобілях, що фінішували. Якщо після перевірки буде виявлено що автомобіль не відповідає пунктам технічного регламенту, результати гонки даного водія на даному автомобілі будуть анульовані.

4.2. Учасники (Заявители) представляють своїх водіїв для проведення медичного огляду. Водій не допускається до змагання, якщо в нього незаповнені або неналежним чином заповнені обов'язкові медичні документи водія, при виявленні алкогольного або наркотичного оп'яніння водія.

4.3. Тільки Колегія Спортивних Комісарів може дозволити адміністративну перевірку та передстартовий контроль в разі запізнення, якщо таке запізнення викликано форс-мажорними обставинами та якщо було подано заявку згідно п.4.2.

4.4. Керівник змагання та/або КСК змагання можуть вимагати проведення медичного огляду будь-якого водія в будь-який час змагання.

4.5. Офіційні особи, які проводять передстартовий контроль та контроль після фінішу, по узгодженню з КСК, мають право:

а) вимагати перевірки відповідності автомобіля у будь-який час під час змагання;

б) вимагати демонтажу вузлів або агрегатів автомобіля з метою перевірки відповідності вимогам Регламенту;

в) вимагати від Учасника (Заявителя) пред'явлення частин та деталей автомобіля, які вважають за необхідне.

4.6. Будь-які автомобілі, які після передстартового контролю було розібрано або модифіковано таким чином, що це може вплинути на безпеку або на відповідність автомобіля вимогам регламенту, або який потрапив у аварію з тяжкими наслідками, повинен бути представлений на повторний технічний контроль.

4.7. Учасник (Заявитель), відповідає за технічну відповідність та стан свого автомобіля на протязі всього змагання, включаючи елементи пасивної та активної безпеки.

5. ЗАГАЛЬНІ ВИМОГИ БЕЗПЕКИ

5.1. Всі Учасники змагань та гості змагань зобов'язані виконувати правила внутрішнього розпорядку на трасі змагання, встановлені Організатором та включені до Індивідуального регламенту змагання. Усі порушення водіями правил, викладених у Статті 5 (крім тих пунктів,

де покарання прописане в самому пункті), приводять до накладення Керівником змагання штрафу в 20 секунд, що не виключає можливості ухвалення рішення КСК про накладення більш серйозного покарання, аж до виключення водія з гонки або змагання. При повторному порушенні на протязі одного заїзду - виключення з гонки, застосовуване Керівником змагання.

5.2. Водію суворо заборонено вести свій автомобіль у напрямку, протилежному напрямку гонки, у тому числі і заднім ходом. Короткочасний рух заднім ходом допускається тільки для розвороту автомобіля. За порушення цього пункту - пеналізація на розсуд КСК змагання.

5.3. Під час тренування та гонки водії можуть використовувати для руху тільки трасу змагання, та повинні весь час дотримуватись вимог ФАУ, що регламентують поведінку на кільцевих трасах **(Додаток 6)**.

При обгоні водій, що обганяє зі зміною траєкторії руху, несе відповідальність за зіткнення. Він повинен вжити всіх необхідних дій, щоб запобігти зіткненню.

5.4. Якщо автомобіль зупинився під час тренування або гонки, він повинен бути усунений з траси так швидко, як це можливо, щоб його присутність не створювала небезпеки або перешкод для інших автомобілів. Якщо водій не може самостійно вивести свій автомобіль з небезпечного місця, це повинні зробити офіційні особи, однак, якщо ними буде надано будь-яку допомогу, автомобіль буде виключено з тренування або гонки, під час якої було надано допомогу. Водій, який залишає автомобіль, повинен залишити рульове колесо в автомобілі.

5.5. Виходити на трасу під час змагань заборонено, окрім офіційних осіб, що виконують свої повноваження;

5.6. Під час гонки двигун може бути заведено тільки при допомозі стартера за винятком піт-лайну або передстартової зони, де можуть бути використані зовнішні пускові пристрої.

5.7. Водії, які беруть участь у тренуванні та гонці, повинні бути одягнені у омологовані ФІА та суцільні вогнезахисні комбінезони.

5.8. Якщо водій має серйозні технічні труднощі під час тренування та гонки, він повинен залишити трасу якнайшвидше, не створюючи небезпеки для інших учасників.

5.9. Якщо в результаті отриманих пошкоджень у гонці або з інших причин не функціонують усі вогні стоп-сигналу, рішенням Керівника змагання водій може бути спрямований на ремонт у зону піт-лайна відповідними прапорами.

5.10. Під час тренування виїзд з піт-лайну допускається тільки з дозволу офіційної особи.

5.11. Офіційні інструкції про використання сигналів у відповідності з НСК ФАУ видаються водіям перед змаганням у виді Додатка до Індивідуального Регламенту. Учасникам (Заявителям) забороняється використовувати сигнали, що імітують будь-яким способом ці сигнали.

5.12. Будь-який водій, який має намір заїхати на піт-лайн, повинен заздалегідь подати про це сигнал, та впевнитися, що може це зробити, не створюючи небезпеки. Сигнал подається шляхом ввімкнення сигналу повороту на останній секції траси перед зоною з'їзду з траси в піт-лайн. Перетинання білої лінії перед заїздом на піт-лайн і на виїзді з піт-лайна заборонено. Порушення цих вимог приводить до накладення часової або грошової пеналізації Керівником змагання.

5.13. Заправка автомобілів в сервісній зоні здійснюється тільки закритим способом, під загрозою виключення з гонки (заїзду) рішенням Керівника змагання.

5.14. При заїзді автомобіля на піт-лайн суддя повинен подати попереджувальний звуковий сигнал.

Швидкість на піт-лайн обмежена в 40 км/год.

За перевищення швидкості на піт-лайн, визначеної технічними засобами, під час вільних, офіційних та кваліфікаційних тренувань буде застосовуватися наступна пеналізація:

- до 10 км/год – 200,00 грн.
- від 10 км/год до 20 км/год – 500,00 грн.
- більше 20 км/год – виключення з першої гонки.

Штраф за перевищення швидкості на піт-лайн, визначеної технічними засобами, під час однієї гонки становить:

- до 10 км/год -10 сек.
- від 10 до 20 км/год -20 сек.
- більше 20 км/год – виключення з гонки.

При повторному порушенні – штраф подвоюється, а при наступному перевищенні – виключення з гонки.

5.15. Якщо водій був втягнений у зіткнення, він не може залишити місце проведення змагань без дозволу Спортивних Комісарів. В разі зіткнення автомобілів під час гонки, яке призвело до зупинки одного із автомобілів, Керівник змагання має право застосовувати будь-яку пеналізацію до учасників даного зіткнення, аж до виключення зі змагання.

5.16. Для ухвалення рішення про причини зіткнення і визначення ініціатора зіткнення, КСК змагання може залучати експертів, з числа спортсменів, що володіють великим досвідом участі в змаганнях та не мають прямого відношення до даного змагання. Їхню думку може враховувати КСК при ухваленні рішення та зазначити це у протоколі свого засідання.

6. СИГНАЛІЗАЦІЯ

6.1. Сигнальні прапори, що використовуються Керівником змагання або особою, яку він призначив:

а) **ЧОРНО-БІЛИЙ КАРТАТИЙ ПРАПОР** фінішний прапор

б) **ЧЕРВОНИЙ ПРАПОР** зупинка гонки або тренування.

Показується Керівником змагання, якщо він прийняв рішення зупинити гонку або тренування, одночасно червоний прапор показується на всіх постах спостереження. Водії повинні діяти у відповідності з п.7.7.

в) **ЧОРНО-БІЛИЙ ПРАПОР: РОЗДІЛЕНИЙ ПО ДІАГОНАЛІ НА ЧОРНУ ТА БІЛУ ПОЛОВИНИ** Попереджає (показується один раз) водія, номер якого показано, про неспортивну поведінку. Показується другий раз - пеналізація за неспортивну поведінку 10 сек.

Показується нерухомо спільно з чорною дошкою з цифрою білого кольору.

г) **ЧОРНИЙ ПРАПОР**

Наказує водію, номер автомобіля якого показано зупинитись на піт-лайн на наступному колі, де, за рішенням Керівника, отримує покарання аж до виключення з гонки.

Показується нерухомо спільно з чорною дошкою з цифрою білого кольору.

д) Рішення показати червоний, чорно-білий та чорний прапор приймається Керівником змагання або Колегією Спортивних Комісарів.

е) **ЧОРНИЙ ПРАПОР З ОРАНЖЕВИМ КОЛОМ** Інформує водія, номер автомобіля якого показано, що його автомобіль несправний та створює небезпеку для нього та оточуючих. Цей автомобіль повинен зупинитись на піт-лайн на наступному колі.

Показується нерухомо спільно з чорною дошкою з цифрою білого кольору.

6.2. Сигнальні прапори, які використовуються на постах спостереження:

а) **ЖОВТИЙ ПРАПОР** завжди (під час тренування та/або гонки):
Нерухомий Після проїзду нерухомого жовтого прапора водії повинні рухатись у нормальному режимі. Обгін заборонено. Небезпека біля траси, на наступному секторі.
Розмахування одним жовтим прапором Після проїзду водії повинні зменшити швидкість. Обгін заборонено. Бути готовими змінити напрямок або перейти на незвичну траєкторію руху. Небезпека на трасі у секторі безпосередньо за цим постом спостереження;
Розмахування двома жовтими прапорами Після проїзду водії повинні зменшити швидкість. Бути готовими зупинитись. Трасу заблоковано.

Обгін заборонений поки водій не проїде зелений прапор, що сигналізує закінчення сектора, у якому виникла небезпека. Якщо водій ненавмисно здійснив обгін під жовтим прапором та не повернув позицію до наступного поста (окрім фінішного кола), по рішенням Керівника

змагання до нього буде застосована часова пеналізація 20 секунд. При повторному такому порушенні – виключення з заїзду.

в) **ЖОВТИЙ ПРАПОР З ЧЕРВОНИМИ СМУГАМИ** Погіршення зчеплення.

Інформує водіїв про раптове погіршення зчеплення з поверхнею траси за прапором.

г) **ЧЕРВОНИЙ ПРАПОР** Зупинка гонки або тренування

Цей прапор показується всіма постами, колі Керівник змагання вирішить зупинити гонку або тренування. Водії діють, відповідно до п.7.7.

д) **ЗЕЛЕНИЙ ПРАПОР** Небезпека минула.

Використовується у кінці небезпечної зони у якій показуються жовті прапори; для сигналу старту на передстартове коло.

е) **БІЛИЙ ПРАПОР**

Нерухомий білий прапор

Розмахування білим прапором

Завжди (під час тренування та/або гонки):

Водій може наздогнати автомобіль, що повільно рухається;

Може виникнути перешкода від автомобіля, що повільно рухається;

є) **БЛАКИТНИЙ ПРАПОР**

- під час тренування

Нерухомий

Розмахування

Більш швидкий автомобіль наздоганяє Вас. Дайте дорогу.

Більш швидкий автомобіль зараз буде Вас обганяти. Негайно дайте дорогу.

- під час гонки

Нерухомий

Розмахування

Зараз Вас обгонять на коло.

Дайте дорогу іншим автомобілям.

Негайно пропустіть інший автомобіль.

Ви можете бути пеналізовані.

- під час тренування або гонки

Нерухомий блакитний прапор показується водію, що виїжджає з піт-лайну, коли одночасно інші автомобілі наближаються по трасі до місця виїзду.

6.3. ПОКАРАННЯ ЗА НЕПІДКОРЕННЯ ПРАПОРАМ

Непідкорення сигналам, які подані червоними або чорними прапорами, приводить до виключення з гонки (заїзду).

Непідкорення сигналам, які подані іншими прапорами, приводить до накладення часової пеналізації в 20 секунд. При повторному порушенні - до виключення з гонки (заїзду).

7. ПРОВЕДЕННЯ ЗМАГАННЯ

7.1. СКЛАД ЗМАГАННЯ.

Змагання складається з:

а) вільного тренування тривалістю 10 хвилин для кожної залікової групи;

б) офіційного тренування тривалістю 10 хвилин для кожної залікової групи;

в) кваліфікаційного тренування тривалістю 10 хвилин для кожної залікової групи;

Всі вільні та офіційні тренування обов'язково хронометруються.

г) відбіркові заїзди тривалістю 6 кіл для кожної залікової групи;

д) заохочувальні заїзди тривалістю 6 кіл для кожної залікової групи;

д) фінальні заїзди тривалістю 10 кіл для кожної залікової групи.

7.2. ВІЛЬНЕ ТРЕНУВАННЯ

7.2.1. Всі водії, заявлені Учасниками (Заявителями) та допущені до участі у змаганні, допускаються до одного з заїздів вільного тренування за розкладом, затвердженим Колегією Спортивних Комісарів. Якщо водія допущено до участі у змаганні у двох залікових групах він може брати участь у вільному тренуванні окремо для кожної залікової групи.

7.2.2. Водії самостійно вибирають час початку свого вільного тренування в межах часу, оголошеного у Розкладі змагання, але офіційні особи дозволяють виїзд з піт-лайну одночасно тільки одного автомобіля.

7.2.3. Автомобілі випускаються на заїзд вільного тренування з піт-лайну.

7.2.4. Після закінчення часу, відведеного для вільного тренування певного заїзду, вільне тренування припиняється вивішуванням червоного прапора на лінії старту. Всі автомобілі, які знаходяться на трасі повинні негайно з'їхати у зону парку-сервісу.

7.2.5. Водії мають право, не роблячи перешкод іншим водіям вільного тренування заїжджати на піт-лайн під час всієї тривалості тренування.

7.3. ОФІЦІЙНЕ ТРЕНУВАННЯ

7.3.1. Всі водії, заявлені Учасниками (Заявителями) та допущені до участі у змаганні, допускаються до одного з заїздів офіційного тренування за розкладом, затвердженим Колегією Спортивних Комісарів. Якщо водія допущено до участі у змаганні у двох залікових групах він бере участь у офіційному тренуванні окремо для кожної залікової групи.

7.3.2. Водії самостійно вибирають час початку свого офіційного тренування в межах часу, оголошеного у Розкладі змагання, але офіційні особи дозволяють виїзд з піт-лайну одночасно тільки одного автомобіля.

7.3.3. Автомобілі випускаються на заїзд офіційного тренування з піт-лайну.

7.3.4. Після закінчення часу, відведеного для офіційного тренування певного заїзду офіційне тренування припиняється вивішуванням червоного прапора на лінії старту. Всі автомобілі, які знаходяться на трасі повинні негайно з'їхати у зону парку-сервісу.

7.3.5. Водії мають право, не роблячи перешкод іншим водіям офіційного тренування заїжджати на піт-лайн під час всієї тривалості тренування.

7.3.6. Якщо водій був відсутній на офіційних тренуваннях без форс-мажорних обставин, він буде виключений зі змагання.

7.4. КВАЛІФІКАЦІЙНІ ТРЕНУВАННЯ

7.4.1. Водії самостійно вибирають час початку свого кваліфікаційного тренування в межах часу, оголошеного у Програмі змагання.

7.4.2. Під час кваліфікаційного тренування всі кола є хронометровані після першого перетинання автомобілем лінії старту.

7.4.3. Після закінчення часу, відведеного для кваліфікаційного тренування певного заїзду, кваліфікаційне тренування припиняється вивішуванням червоного прапора на лінії старту. Всі автомобілі, які знаходяться на трасі, повинні негайно з'їхати в зону технічного контролю.

7.4.4. Водії мають право заїжджати під час кваліфікації на піт-лайн.

7.4.5. Якщо водій був відсутній на кваліфікаційних тренуваннях без форс-мажорних обставин, він буде виключений зі змагання.

7.5. ГОНКА, СТАРТОВА СІТКА

7.5.1. До старту відбіркових заїздів допускаються водії, які показали в кваліфікаційних заїздах перші 16 результатів та які пройшли не менше 5 кіл дистанції під час офіційних та вільних тренувань.

7.5.2. До старту відбіркових заїздів можуть бути не допущені водії, найменший час за який вони проїхали одне коло більше 110% від середнього часу трьох водіїв, які проїхали одне коло за найменший час під час кваліфікаційного тренування.

7.5.3. Склад водіїв затверджується Колегією Спортивних Комісарів. Стартова сітка відбіркових заїздів затверджується Керівником змагання. Розподіл водіїв по 2 - м групам відбіркових заїздів проводиться за наступними критеріями:

7.5.3.1. в групу А потрапляють водії, що отримали непарні місця в протоколі кваліфікації;

7.5.3.2. до групи В потрапляють водії, що отримали парні місця в протоколі кваліфікації.

7.5.4. З відбіркових заїздів до фіналу потрапляють по 3 кращих водія з груп А і В + 2 кращих водія із заохочувального заїзду.

7.5.5. Склад заохочувального заїзду формується з водіїв, що зайняли у відбіркових заїздах місця з 4 по 8 .

Стартова сітка заохочувального заїзду формується :

1 - позиція - четверте місце пілота групи А

2 - позиція - четверте місце пілота групи В

3 - позиція - п'яте місце пілота групи А

4 - позиція - п'яте місце пілота групи В

і т.д.

7.5.6 . Фінал складається з 3 -х заїздів, в залік беруться 2 кращих результати для кожного гонщика.

7.5.6.1. Стартова сітка 1 -го фінального заїзду формується :

- 1 - позиція - кращий пілот групи А
- 2 - позиція - кращий пілот групи В
- 3 - позиція - друге місце пілота групи А
- 4 - позиція - друге місце пілота групи В
- 5 - позиція - третє місце пілота групи А
- 6 - позиція - третє місце пілота групи В
- 7 - позиція - перше місце пілота з заохочувального заїзду
- 8 - позиція - друге місце пілота з заохочувального заїзду

7.5.6.2. Стартова сітка 2 -го фінального заїзду формується в реверсному порядку результатів 1-го фінального заїзду.

7.5.6.3. Стартова сітка 3-го фінального заїзду формується в реверсному порядку результатів 2-го фінального заїзду.

7.5.7. Після публікації стартової сітки місця будь-яких нестартуючих водіїв повинні залишатися не зайнятими, інші водії займають місця, встановлені згідно опублікованою стартовою сіткою.

7.5.8. Колегія Спортивних Комісарів може дозволити старт автомобілям не перевищуючи максимальну кількість, передбачену Індивідуальним Регламентом, якщо ці автомобілі не досягли кваліфікаційних мінімумів з форс-мажорних обставин. Однак, вони можуть допускатися до старту при умові, що це не потягне за собою виключення автомобілів, які вже мають кваліфікаційні мінімуми, і що вони в змозі досягти цих мінімумів.

Кваліфікаційні мінімуми, яких повинні бути в змозі досягти ці автомобілі, повинні бути середнім, виведеним з трьох найкращих результатів всіх автомобілів, що взяли участь у кваліфікаційному тренуванні. Крім того, максимальна кількість автомобілів, які можуть бути допущені по цьому винятку з правил, - три.

7.6. СТАРТ ГОНКИ

7.6.1. Старт гонки - з місця, з працюючими двигунами.

7.6.2. Під час старту забороняється присутність будь-яких осіб поруч з автомобілями, що стартують, за винятком офіційних осіб змагання.

7.6.3. Стартовий сигнал дає Керівник змагання або призначена ним особа.

7.6.4. За 15 хвилин до старта заїзду, автомобілі зобов'язані залишити зону сервісу та виїхати в накопичувальну зону, якщо вона передбачена Ліцензією на трасу.

За 5 хвилин до старту автомобілі виїжджають з накопичувальної зони і займають свої місця у стартовій сітці та зупиняють двигуни. На стартовій сітці заборонені будь-які роботи з автомобілем, що пов'язані з монтажем/демонтажем деталей.

7.6.5. За **3 хвилини** до часу старту гонки виїзд з накопичувальної зони закривається.

7.6.6. Автомобіль, який запізнився, не має права займати своє стартове місце.

7.6.7. Як тільки усі автомобілі займуть свої місця на стартовій сітці, суддя старту показує дошку «**30 секунд**», "**15 секунд**". Через 5 секунд після цього включається **червоне світло**. У будь-який час між четвертою (4) та сьомою (7) секундою після того, як буде включене **червоне світло**, гонка повинна стартувати виключенням **червоного світла**. Гонка вважається такою, що стартувала, коли виключене **червоне світло**.

7.6.8. Якщо після розміщення всіх автомобілів на стартовій сітці, двигун будь-якого з автомобілів припинив свою роботу та водій не буде в змозі його завести, він повинен негайно подати сигнал офіційній особі, яка повинна негайно почати розмахувати **жовтим прапором** навпроти цього автомобіля. Якщо старт затримано, офіційна особа з **жовтим прапором** повинна стояти навпроти цього автомобіля, інформуючи водіїв автомобілів, що рухаються, про перешкоду, поки стартову сітку не залишать всі автомобілі.

7.6.9. **Фальстарт** - передчасний початок руху автомобіля після включення **червоного світла** та до його виключення під час старту гонки пеналізується додаванням **10 секунд** до часу гонки. Керівник змагання на протязі перших трьох кіл після старту подає сигнал дошкою "**Фальстарт**" разом з **чорною дошкою** з цифрою білого кольору, яка вказує номер автомобіля, який здійснив фальстарт. За початок руху автомобіля до включення червоних сигналів світлофора – виключення із заїзду.

7.6.10. В разі масового фальстарту (3 і більш автомобілів) гонка негайно припиняється та надається повторний старт.

7.6.11. Гонка не повинна бути зупинена в разі початку дощу, за винятком випадку, коли трасу заблоковано, і продовження гонки є небезпечним.

7.6.12. Будь-яке порушення встановленої цим Загальним Регламентом стартової процедури буде покарано Керівником змагання аж до виключення водія із гонки.

7.7. ЗУПИНКА ГОНКИ АБО ТРЕНУВАННЯ, ПЕРЕЗАЇЗД

7.7.1. У випадку, якщо виникає необхідність зупинити гонку або тренування через те, що траса перекрита в результаті аварії або через непогоду, чи якщо з інших причин виникла небезпека продовженню гонки, Керівник змагання приймає рішення підняти **червоний прапор** на лінії старту. Одночасно **червоні прапори** підіймаються на всіх постах спостереження, рішення зупинити гонку або тренування може прийняти тільки Керівник змагання (а при його відсутності уповноважена ним особа). Коли сигнал зупинки подано:

- під час тренування - усі автомобілі повинні знизити швидкість та повернутись в парк-сервіс, а всі автомобілі, залишені на трасі, повинні бути повернені в парк-сервіс;

- під час гонки - усі автомобілі повинні знизити швидкість та під'їхати до лінії старту, враховуючи, що:

- класифікація гонки буде встановлена такою, якою вона була у кінці кола, що передувало колу, на якому сигнал зупинитись був поданий;

- на трасі можуть знаходитись автомобілі безпеки та обслуговуючі автомобілі;

- траса може бути повністю перекрита в результаті аварії;

- погодні умови можуть привести до неможливості руху автомобілів по трасі;

- піт-лайн буде відкритий для в'їзду. Усі автомобілі повинні зупинитись біля лінії старту, поки офіційні особи дадуть вказівку проїхати на стартову сітку, піт-лайн або у закритий парк.

7.7.2. Якщо лідер заїзду до моменту зупинки гонки пройшов менш 2 -х кіл - дається переаїзд.

а) початковий старт вважається таким, що не має сили;

б) дистанція гонки, яка повторно стартує, повинна дорівнювати початковій дистанції заїзду;

в) водії, які були допущені до участі у заїзді, допускаються до участі у повторному старті на своїх початкових автомобілях.

г) після того, як сигнал зупинки гонки був поданий, всім автомобілям дозволяється продовжити рух на зменшеній швидкості на стартову сітку або на піт-лайн, як буде вказано офіційними особами ;

д) допускаються тільки автомобілі, які брали участь в даному заїзді, якщо вони самостійно без сторонньої допомоги повернулись у стартову сітку або на піт-лайн по встановленому маршруту;

7.7.3. Якщо лідер відбіркового заїзду до моменту зупинки гонки пройшов більш 2 -х кіл:

а) вважається що заїзд відбувся;

б) зайняті місця в заїзді фіксуються згідно перетинанню лінії старту - фінішу останнього повного кола пройденого до зупинки гонки червоним прапором.

7.7.4. Якщо лідер фінального заїзду до моменту зупинки гонки пройшов від 50 до 75 % дистанції заїзду:

а) вважається що заїзд відбувся;

б) зайняті місця в заїзді фіксуються згідно перетинанню лінії старту - фінішу останнього повного кола пройденого до зупинки гонки червоним прапором;

в) гонщики отримують 50 % очок від зайнятого місця в заїзді.

7.7.5. Якщо лідер фінального заїзду до моменту зупинки гонки пройшов більш 75 % дистанції заїзду:

а) вважається що заїзд відбувся ;

б) зайняті місця в заїзді фіксуються згідно перетинанню лінії старту - фінішу останнього повного кола пройденого до зупинки гонки червоним прапором ;

в) Гонщики отримують 100 % очок від зайнятого місця в заїзді.

8. КЛАСИФІКАЦІЯ. ПОРЯДОК НАРАХУВАННЯ ОЧОК. РОЗПОДІЛ МІСЦЬ

8.1. Результати водіїв в заїздах визначаються порядком перетину лінії хронометражу (контрольної лінії), яка співпадає з лінією старту, з урахуванням кількості пройдених кіл та

отриманої часової пеналізації. Місця призначаються водіям, які пройшли не менше 50 % дистанції. Очки в кожному фінальному заїзді нараховуються за зайняті місця згідно таблиці:

місце	1	2	3	4	5	6	7	8
очки	12	10	8	5	3	2	1	0

8.2. Звання Переможця змагання у заліковій групі присвоюється та наступні місця визначаються за найбільшою сумою очок, набраних водіями у фінальних заїздах, за виключенням одного гіршого.

8.3. Якщо водії при остаточній класифікації набрали однакову кількість очок, то першість визначається за кращим місцем зайнятим у останньому заїзді. При подальшій рівності перевагу матиме той водій, який має кращий результат на останньому, (передостанньому і т. д.) заїзді.

8.4. Результати змагання:

8.4.1 Неофіційні результати гонки в кожній заліковій групі.

Результати які публікуються максимально швидко, після фінішу заїзду гонки носять інформативний характер. Підписуються секретарем змагання. Внизу списку результатів дається перелік стартових номерів водіїв, результати яких можуть бути переглянуті, після завершення службового розслідування.

8.4.2 Попередні офіційні результати гонки в кожній заліковій групі.

Результати публікуються після завершення розгляду Керівником гонки всіх матеріалів, що впливають на підведення результату. Підписуються Керівником змагання і публікуються на Офіційній дошці змагання з відміткою часу публікації. На протязі 30 хвилин після їх публікації приймаються протести на результат гонки в даній заліковій групі, оформлені у відповідності зі Статтями 171-174 НСК ФАУ.

8.4.3 Остаточні офіційні результати гонки в кожній заліковій групі.

Публікуються після розгляду всіх протестів і заяв, поданих на протязі 30 хвилин після публікації Попередніх офіційних результатів у кожній заліковій групі. Підписуються членами КСК. Учасники (Заявители) мають право подавати апеляції на Остаточні офіційні результати гонки в кожній заліковій групі, у відповідності зі Статтями 182-183 НСК ФАУ.

9. БЛАГОДІЙНІ ВНЕСКИ УЧАСНИКІВ НА ПРОВЕДЕННЯ ЗМАГАННЯ (ЗАЯВОЧНІ ВНЕСКИ)

9.1. Для забезпечення проведення змагання Учасники (Заявители) вносять Організатору добровільні внески на розвиток автомобільного спорту (Заявочні внески) у розмірі не більше:

- за водія (з необов'язковою рекламою організатора):

- **Залікова група 1** – **1000 грн.;**

- **Залікова група 2** – **1500 грн.;**

- за водія (без необов'язкової реклами організатора): – **не більше подвійного внеску у відповідній заліковій групі.**

Добровільні внески на розвиток автомобільного спорту (Заявочні внески), які надходять Організатору за 4 і менше дні до початку адміністративних перевірок збільшуються на 50 %.

Добровільні внески на розвиток автомобільного спорту (Заявочні внески), які надходять Організатору в день проведення адміністративних перевірок, збільшуються на 100 %.

9.2. Заявочний внесок буде повернений повністю:

а) особам, заявки яких було повністю відхилено;

б) у випадку коли змагання не відбулося.

9.3. Якщо заявлений учасник з форс-мажорних обставин, належним чином перевірених ФАУ, не брав участі у змаганні йому повертається 50% заявочного внеску.

9.4. Заявочні внески вносяться готівкою під час реєстрації.

10. РЕКЛАМА, СТАРТОВІ НОМЕРИ Й ІНШІ НАКЛЕЙКИ

10.1. Комітет кільцевих гонок ФАУ залишає за собою право розміщення офіційної реклами на змаганні.

10.2 Реклама на автомобілях, яку надає Організатор, ділиться на обов'язкову, від якої Учасник не може відмовитися ні за яких обставин, якщо він заявив свій автомобіль для участі в змаганнях, та необов'язкову, місця для нанесення якої резервуються Організатором.

10.3. Учасникам (Заявителям) змагання дозволяється вільно розміщувати будь-яку рекламу на своїх автомобілях при умові, що ця реклама:

- а) дозволена законодавчими актами України;
- б) не носить образливого характеру;
- в) не займає місця, зарезервовані для номерів змагання та обов'язкової реклами Організатора
- г) не заважає видимості з місця водія.

10.4. Організатор надає на кожний автомобіль дві наклейки з обов'язковою рекламою над стартовими номерами змагання і два панно з присвоєними у порядку, встановленому Загальним Регламентом, номерами. Так само видаються 2 наклейки зі стартовими номерами для обов'язкового розміщення на даху автомобіля.

10.5. Емблеми змагань та панно з присвоєними номерами, номери на передніх дверях, обов'язкова і необов'язкова реклама, повинні бути до початку передстартового контролю надійно закріплені на автомобілі. Схема розміщення номерів, обов'язкової і необов'язкової реклами на автомобілі в додатку № 5. Учасник може відмовитися від необов'язкової реклами заплативши подвійний стартовий внесок у відповідній заліковій групі.

10.6. На автомобілях всіх класів в обов'язковому порядку наносяться написи на боковому задньому склі автомобілів з обох боків: прізвище, ім'я водія, репродукція державного прапора країни, в якій видано ліцензію водія, з висотою шрифту Arial не менше 60 мм. Ім'я та Прізвище повинні бути українською мовою. За відсутність прізвища, ім'я водія, репродукції державного прапора та обов'язкової реклами організатора - недопуск до старту.

10.7. Якщо під час змагання виявиться, що одна наклейка з обов'язковою рекламою над бортовим стартовим номером або один боковий номер відсутній, водій не допускається до змагання.

10.8 Якщо реклама не відповідає вищевказаним вимогам, водій виключається із змагання.

11. ЗАКРИТИЙ ПАРК (ЗП)

11.1. Після закінчення гонки у певній заліковій групі усі автомобілі повинні без зупинки заїхати у закритий парк, а водії повинні максимально швидко залишити територію ЗП.

11.2. Автомобілі, які не заїхали у закритий парк, або що прибули туди з запізненням, або іншим чином порушили режим закритого парку, виключаються з гонки.

11.3. В закритому парку автомобілі повинні знаходитись до моменту публікації попередніх офіційних результатів змагання у заліковій групі та 30 хвилин після.

11.4. В випадку подання протестів, режим закритого парку продовжується до моменту прийняття рішення Колегією Спортивних Комісарів.

11.5. У закритому парку дозволяється присутність тільки офіційних осіб та з їх дозволу та під їх контролем осіб, призначених для виконання робіт по перевірці автомобілів.

11.6. Режим закритого парку знімається рішенням Колегії Спортивних Комісарів.

12. ПРОТЕСТИ, АПЕЛЯЦІЇ, ГАРАНТІЙНИ ВНЕСКИ

12.1. Протест подається в письмовому вигляді у відповідності з вимогами Статей 171 -179 (1) НСК ФАУ і супроводжується грошовим внеском, зазначених в Індивідуальному регламенті за подачу протесту. Протест не розглядається, якщо грошовий внесок за протест не внесений. Протест проти невідповідності автомобіля технічним вимогам подається із зазначенням конкретної деталі та зазначенням контрольованих параметрів, що не відповідають, на думку протестуючого, технічним вимогам. Протест не може бути поданий на автомобіль або агрегат в зборі або вузол, що складається з декількох деталей. Учасник може подати кілька протестів на різні деталі автомобіля, супроводжуючи кожен протест грошовим внеском за подачу протесту, зазначеного у Регламенті. Якщо для розгляду протесту потрібен демонтаж і наступна збірка різних частин автомобіля, протестуючий Учасник повинен внести додаткову заставу, розмір якої визначено Регламентом.

12.2. Витрати, викликані необхідними роботами з автомобілем і його транспортуванням, витрати офіційних осіб по закінченню розгляду протесту (таблиця), якщо він перевищує 2 години після фінішу останнього класу, несе подавач протесту, якщо протест визнаний необгрунтованим, або Учасник (Заявитель), проти якого подано протест, якщо протест визнаний обгрунтованим.

Якщо протест визнаний необґрунтованим, а витрати, що виникли при розгляді протесту (технічний контроль, транспортування, розумні витрати на відновлення агрегатів після їх демонтажу і розбирання і т.д.) перевищили суму внесеної додаткової застави, різницю повинен погасити Учасник (Заявитель), який подав протест. Якщо зазначені витрати виявляться менше суми застави, то різниця повинна бути йому повернута.

12.3. Кожен протест на технічний стан автомобіля повинен супроводжуватись гарантійним внеском у сумі:

№ п/п	Види робіт	Залікова група 1»	Залікова група 2
		грн.	грн.
1	Гальмівна система та підвіска	500	1000
2	Робочий об'єм	1000	1500

12.4. Процедура подачі Апеляції повинна строго відповідати НСК ФАУ.

13. СТРАХУВАННЯ

13.1. Всі Учасники (Заявители) і водії повинні мати страховий захист від нещасних випадків на суму не менше 50000 грн.

13.2. Організатор не відповідає за збитки та шкоду як по відношенню до водіїв і їх майну (крім періоду знаходження автомобілів у закритому парку) так і за збитки, що заподіяні стороннім особам і їх майну.

13.3. У випадку аварії учасник і водій виконують вимоги Організатора та відмовляються від права на протест по відношенню до них.

14. ЗВЕДЕНА ТАБЛИЦЯ ПЕНАЛІЗАЦІЇ

Стаття	Порушення	Покарання
3.3.10.	Паркування автомобіля без відповідного пропуску в парку-сервісу	Грошовий штраф - 200 гр.
3.3.10.	Не видалення автомобіля, поставленого без відповідного пропуску в парк-сервіс	Грошовий штраф - 500 гр.
4.1.А.	Невідповідність документів вимогам ФАУ	Не допущення до змагання
4.1.А.	Несвоєчасне прибуття на адміністративну перевірку в межах часу її проведення згідно розкладу	Грошовий штраф - в розмірі 20% заявочного внеску.
4.1.А.	Несвоєчасне прибуття на адміністративну перевірку після часу її проведення згідно розкладу	Грошовий штраф в розмірі 50% від заявочного внеску
4.1.А.	Відсутність на обов'язковому інструктажі (брифінгу) без форс-мажорних обставин	Грошовий штраф - 500 гр.
4.1.Б-1.	Невідповідність автомобіля вимогам Регламенту	Не допущення до змагання
4.1.Б-1.	Несвоєчасне прибуття на технічний контроль в межах часу його проведення згідно розкладу змагання	Грошовий штраф в розмірі 20% від заявочного внеску
4.1.Б-1.	Несвоєчасне прибуття на технічний контроль після часу його проведення згідно розкладу змагання	Грошовий штраф в розмірі 50% від заявочного внеску
4.1.Б-1.	Невідповідність екіпіровки. Ненадання екіпіровки для перевірки	Відмова в старті
4.1.Б-2.	Невідповідність автомобіля вимогам Регламенту	Анулювання результатів

4.2.	Неналежним чином заповнені обов'язкові медичні документи водія, виявлення алкогольного або наркотичного оп'яніння водія	Не допущення до змагання або виключення із змагання
5.1.	Порушення будь-якого пункту Статті 8, крім 8.3.; 8.11; 8.14; 8.15; 8.16.,	Часовий штраф 20 сек.
8.1. ЗР	Порушення будь-якого пункту Статті 8, крім п.8.3., 8.11; 8.14; 8.15; 8.16.	Виключення з гонки
5.12.	Неподання сигналу в'їзду на піт-лайн	Часовий штраф 20 сек.
5.14.	Перевищення швидкості на піт-лайн під час вільних, офіційних та кваліфікаційних тренувань	- до 10 км/год – 200,00 грн; - від 10 км/год до 20 км./год. – 500,00 грн; - більше 20 км/год – виключення з гонки.
5.14.	Перевищення швидкості на піт-лайн під час гонки	До 10 км/год -10 сек. Від 10 до 20 км/год -20 сек. Більше 20 км/год–виключення з гонки.
5.15.	Зіткнення автомобілів під час гонки, яке призвело до зупинки одного із автомобілів	Рішення Керівника змагання аж до виключення з гонки
6.1. В.	Неспортивна поведінка під час гонки	Один раз – попередження; Другий раз - часовий штраф 10 сек.
6.1. В.	Неспортивна поведінка під час гонки (повторно)	Рішення Керівника змагання аж до виключення
6.3.	Непідкорення сигналам, які подані червоним або чорним прапорами	Рішення Керівника змагання аж до виключення з гонки
6.3.	Непідкорення сигналам, які подані іншими прапорами	Часовий штраф 20 сек.
6.3.	Непідкорення сигналам, які подані іншими прапорами (повторно)	Рішення Керівника змагання аж до виключення з гонки (заїзду)
7.3.6.	Відсутність на офіційному тренуванні (без форс-мажорних обставин)	Виключення зі змагання
7.4.5.	Відсутність на кваліфікаційному тренуванні (без форс-мажорних обставин)	Виключення зі змагання
7.6.9.	Фальстарт	Часовий штраф 10 сек.
7.6.9.	За початок руху автомобіля до включення червоних сигналів світлофору	Виключення із заїзду
7.6.12.	Порушення правил стартової процедури	Рішення Керівника змагання аж до виключення з гонки
10.6.	Відсутність прізвища, імені водія, репродукції державного прапора та обов'язкової реклами організатора	Відмова в старті
10.7.	Відсутня одна наклейка з обов'язковою рекламою над бортовим стартовим номером або один боковий номер	Відмова в старті
10.8.	Реклама не відповідає вимогам Регламенту	Виключення зі змагання
11.2.	Не прибуття в ЗП, запізнення з прибуттям в ЗП, порушення режиму ЗП	Виключення з гонки
1.2. Д7	Систематичне порушення вимоги, показаної блакитним прапором або його повторення	Рішення Директора або КСК змагання аж до виключення з гонки
1.5.1. Д7	Удар автомобіля ззаду без зміни	Попередження від Директора гонки

	траектоїї або місця в колі	
1.5.2. Д7	Неодноразові удари автомобіля ззаду без зміни траектоїї або місця в колі	Часовий штраф 10 сек.
1.5.3. Д7	Удар автомобіля ззаду зі зміною траектоїї або місця в колі	На розсуд КСК аж до виключення
1.5.4. Д7	Удар автомобіля в буд-яку точку кузова, яка знаходиться попереду задньої осі, без зміни траектоїї або місця в колі	Попередження від Директора гонки
1.5.5. Д7	Неодноразові удари автомобіля в буд-яку точку кузова, яка знаходиться попереду задньої осі, без зміни траектоїї або місця в колі	Часовий штраф 10 сек. від КСК
1.5.6. Д7	Будь-який удар автомобіля в буд-яку точку кузова, яка знаходиться попереду задньої осі, зі зміною траектоїї або місця в колі	На розсуд КСК аж до виключення
1.5.7. Д7	Будь-який контакт автомобіля, який обганяють на коло та автомобіля, який обганяє, незалежно був чи не був показаний синій прапор, що не призвів до втрати місця автомобіля, який обганяє,	Виключення з гонки
1.5.8. Д7	Будь-який контакт автомобіля, який обганяють на коло та автомобіля, який обганяє, незалежно був чи не був показаний синій прапор, що призвів до втрати місця автомобіля, який обганяє, або його сходу,	виключення з гонки, з послідуочим клопотанням КСК змагання перед КАС ФАУ про дискваліфікацію на рік
1.8. Д7	Повторення серйозних помилок або виявлення відсутності контролю над автомобілем (наприклад, схід з траси)	виключення з гонки водія, якого це стосується
2.3. Д7	Заправка на трасі	Виключення з гонки
2.4. Д7	Стороння допомога при зупинці автомобіля	Виключення з гонки
2.5. Д6	Штовхання автомобіля вздовж траси або штовхання його для перетину фінішної лінії	Виключення з гонки
3.2.;3.4. Д7	Порушення проїзду зони гальмування	Виключення з гонки

Пеналізація віддана на розсуд Колегії Спортивних Комісарів

19.5.	Обманна чи неспортивна дія здійснена учасником, водієм або персоналом учасника	Штраф до 1000 грн. або виключення
4.1.А.	Не проходження адміністративної перевірки в межах часу її проведення	На розсуд КСК аж до відмови до участі в змаганні
4.1.Б.	Не проходження технічного контролю в межах часу його проведення	На розсуд КСК аж до відмови до участі в змаганні
5.1.	Порушення будь-якого пункту Статті 8, крім п.8.11; 8.14; 8.15; 8.17; 8.19	На розсуд КСК аж до виключення
17.3.	Відсутність на церемонії нагородження без форс-мажорних обставин	До позбавлення прізів

15. РЕКЛАМА В ПАРКУ-СЕРВІСУ (НА РОЗСУД ОРГАНІЗАТОРА)

Розміщення різних навісних та надувних рекламних конструкцій і банерів на місці розташування учасників в зоні парку-сервісу проводиться з дозволу організатора змагань, окрім прапорів, розмір яких не перевищує 1,5 x 2 метри та реклами, нанесеної фарбою на технічні автомобілі та палатки учасників. Штрафи та їх розмір за невиконання вимог цього пункту вказується в Індивідуальному регламенті.

16. ПРИЗИ

16.1. У кожній заліковій групі, у якій відбулося змагання в індивідуальному заліку водії, що посіли перші три місця нагороджуються Кубками, Почесними дипломами. Обов'язок по сплаті податків та обов'язкових відрахувань згідно чинного законодавства несе особа, що отримує приз.

16.2. Перелік інших нагород буде оголошений 22.12.2013 року перед стартом гонки.

17. НАГОРОДЖЕННЯ

17.1. Місце і порядок нагородження буде оголошений 22.12.2013 року перед стартом гонки.

17.2. Нагородження по результату гонки проводиться окремо для кожної залікової групи автомобілів, який відбувся.

17.3. Присутність володарів ліцензій – учасників (заявителів) та водіїв на всіх заходах, включених у програму змагань та на урочистому нагородженні переможців та призерів обов'язкова. Відсутність водіїв на процедурі нагородження, без офіційно визнаних форс-мажорних обставин, веде до позбавлення нагород.

18. ЗМІНИ І ДОПОВНЕННЯ ДО РЕГЛАМЕНТУ

18.1. Положення даного Регламенту можуть змінюватись тільки у відповідності до ст. 66 та ст. 141 НСК ФАУ.

18.2. Всі можливі зміни і додаткові положення оголошуються через датовані і нумеровані доповнення, які діють як складова частина даного Регламенту. Ці доповнення вивішуються у Секретаріаті, на дошці оголошень змагання.

19. ЗАСТОСУВАННЯ І ТЛУМАЧЕННЯ РЕГЛАМЕНТУ

19.1. Директор змагання застосовує НСК ФАУ, Загальний Регламент, даний Регламент під час змагання. Однак, він повинен інформувати Колегію Спортивних Комісарів про всі важливі рішення, які він приймає.

19.2. Всі протести по рішенням передаються для вивчення в Колегію Спортивних Комісарів (ст. 171 НСК ФАУ).

19.3. Так само, всі непередбачені випадки вивчаються Колегією Спортивних Комісарів, яка виключно має право приймати рішення (ст. 141 НСК ФАУ).

19.4. У разі виникнення суперечностей у питаннях інтерпретації Загального Регламенту, даного Регламенту необхідно використовувати тільки український текст, якщо Регламент виданий на іншій мові.

19.5. Будь-яка неправильна, обманна або неспортивна дія, здійснена учасником, водієм або персоналом учасника, буде осуджена Колегією Спортивних Комісарів, яка оголосить будь-яке можливе покарання аж до виключення. Максимальний розмір грошової пеналізації не може перевищувати 1000 грн. за одне порушення.

20. ВИЗНАЧЕННЯ

«Піт-зона» - зона, доступ в яку дозволено тільки персоналу Учасника (Заявителя) та офіційним особам. Піт-зона, в міру віддалення від траси, функціонально поділяється на піт-оул, піт-лайн, зона сервісу та зону механіків. Піт-оул може знаходитися окремо, якщо це передбачено «Досьє на трасу».

- «Піт-оул» (pit wall)- це місце, де водіям показують інформацію під час заїзду. Воно повинно бути відокремлено від траси захисною спорудою, яка не дозволяє персоналу Учасника (Заявителя) виходити на основне полотно траси.

- «Піт-лайн» (pit lane) - спеціально відокремлена частина дорожнього полотна, яка примикає до траси та розташована між зоною сервісу та піт-оулом (- або трасою), слугує для безпечного виїзду на трасу та зїзду з неї. Поряд з піт-лайн повинна бути виділена та окреслена штрафна площадка для зупинки автомобіля, який наказаний штрафом stop&go.

- « Зона сервісу» - зона, яка примикає до піт-лайн та слугує для дозволеного обслуговування автомобілів в ході заїзду

- «Зона механіків» - зона, яка примикає до зони сервісу та найбільш віддалена від траси.

- «Парк сервісу» – територія з твердим покриттям, яку надає Організатор для розміщення технічних автомобілів учасників та спортивної техніки, для її обслуговування та ремонту.

ДОДАТКИ ДО ІНДИВІДУАЛЬНОГО РЕГЛАМЕНТУ:

Додаток № 1

«Технічні вимоги по заліковим групам»

Додаток № 2

Схема траси змагання з "Плану безпеки змагання"

Додаток № 3

«Схема розміщення обов'язкової і необов'язкової реклами й інших написів на автомобілях»

Додаток № 4

«Інструкція по використанню сигналів»

Додаток № 5

«Правила внутрішнього розпорядку»

Додаток № 6

«Про офіційне відео Організатора»

Додаток № 7

«Кодекс водіння на гонках»

**Технічні вимоги по заліковим групам
для участі в
«ЗИМОВОМУ КУБКУ ФАУ»
з МІКСТ-ТРЕК**

А. ЗАГАЛЬНІ ВИМОГИ ДО ЗАЛІКОВИХ ГРУП:

1. КУЗОВ

- 1.1. Під час проведення змагання дозволяється заміна бокових та задніх скляних вікон на металеві сітки чи решітки згідно п. 5.5. ст. 279 Додатку "J" до МСК ФІА. Дозволяється замінювати лобове скло сіткою, виготовленою згідно п. 5.5. ст. 279 Додатку "J" до МСК ФІА. В цьому випадку водій повинен мати захисні окуляри.
- 1.2. Оригінальні двері водія повинні бути збережені, вони повинні бути металевими, дозволяється демонтувати внутрішню обшивку дверей. Передні двері повинні легко відчинятись з середини та ззовні автомобіля.
- 1.3. На автомобілях всіх залікових груп повинні використовуватись жорстко закріплені крила та бризговики згідно статті 279 Додатку J до МСК ФІА.

2 . ЕЛЕКТРООБЛАДНАННЯ

- 2.1. При встановленні сітки дозволяється демонтаж омивача лобового скла.
- 2.2. Дозволяється заміна блок- фари на будь-яку автомобільну фару ближнього світла, змонтовану на металевій або пластиковій основі, яка повністю закриває отвір в кузов , що залишився від штатної блок- фари.
- 2.3. Дозволяється заміна переднього ліхтаря повороту, що входить в комплект блок- фари на будь-який автомобільний ліхтар переднього повороту, змонтованого поруч з фарою.
- 2.4. Необхідно встановити додатковий ліхтар стоп-сигналу, розташувавши його в автомобілі, вгорі, по центру отвору заднього скла.
- 2.5. Фари повинні бути постійно включені під час будь-якого заїзду.

3 . Гальмівна система і підвіска

- 3.1. Дозволяється заміна штатних дискових і барабанних гальм на дискові автомобільні, промислового виробництва.
- 3.2. Дозволяється заміна штатних амортизаторів на будь-які, без зміни конструктивного принципу амортизатора та їх кількості. Дозволяється модифікація точок їх кріплення до кузова автомобіля.

4. АКУМУЛЯТОРНА БАТАРЕЯ.

4. 1. Модель й ємність акумуляторів вільні, однак їхня кількість і номінальна напруга, встановлені виробником, повинні бути збережені.
- 4.2. Повинна бути забезпечена постійна можливість запуску двигуна за рахунок енергії акумулятора, що перебуває на борту автомобіля.
- 4.3. Кожна акумуляторна батарея повинна бути надійно закріплена й закрита таким чином, щоб уникнути короткого замикання або витоків.
- 4.4. Якщо первісне місце розташування батареї змінено, то вона повинна бути прикріплена до кузова з використанням металевого гнізда із закраїнами, й двох металевих хомутів не менш 20 x 0.8 мм, з ізольованим покриттям, прикріплених до підстави болтами.
- 4.5. Для кріплення даних хомутів повинні бути використані болти діаметром не менш 10 мм, під кожним болтом повинна розміщатися контршайба товщиною не менш 3 мм, що покриває не менш 20 см.куб. площі кузова.
- 4.6. Акумулятор повинен бути закритий пластиковим кожухом, що охороняє від витоків і закріпленим незалежно від акумуляторної батареї. Якщо конструкція АКБ без електроліту, то

місце розташування акумуляторної батареї вільне У цьому випадку захисний кожух повинен передбачати вентиляцію з вихідним отвором, розташованим поза кабіною (див. Рис. 255-10 й 255-11).



Рис. 255-10



Рис. 255-11

5. УСТАТКУВАННЯ Й ВИМОГИ БЕЗПЕКИ

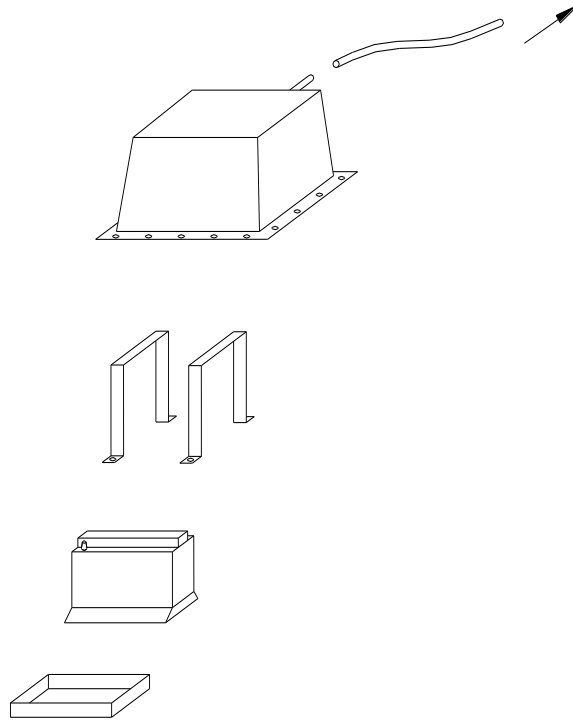
В змаганнях і національних залікових групах, що входять у спортивний календар змагань ФАУ дозволяється використовувати наступну спортивну екіпіровку (якщо інше не передбачене Регламентом змагання).

5.1. Захисні шоломи:

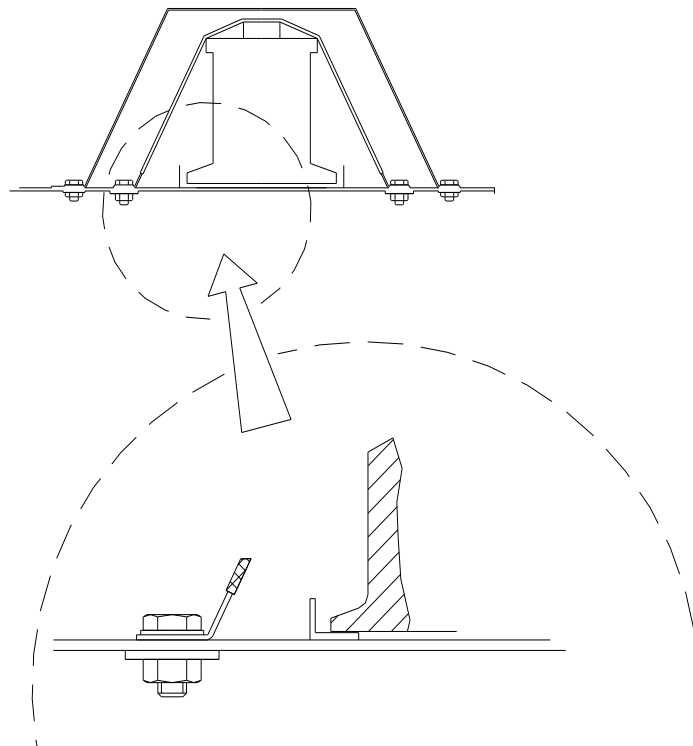
5.1.1. Шоломи, що допускаються ФІА та відповідають Стандартам (технічний аркуш №25 ФІА):

- FIA 8860 - 2004
- Snell Foundation SA 2005 (США);
- Snell Foundation SA 2000 (США);
- SFI Foundation Inc, spec.31.1A і SFI spec.31.2A (США)
- British Standards Institution BS6658-85 Тип A/FR, включаючи всі зміни (Великобританія) до 31.12.2013;

5.1.2. Шолом не може підлягати ніякої модернізації, не передбаченої виробником. Будь-які зміни, внесені в конструкцію шолома, роблять його непридатним для використання в автомобільних змаганнях. Допускається фарбування шолома фарбами, які добре тримаються на поверхні шолома й не впливають на його захисні якості (див. вказівки виробника шолома). Забороняється використовувати методи нанесення фарбування, що потребують нагрівання шолома, понад припустиму для нього температуру. Необхідно дотримуватись інструкцій виробника при використанні наклейок. Забороняється змінювати, зафарбовувати, заклеювати, переносити або робити маркування (шильник, бирку, наклейку й т.п.) шолома, які важко ідентифікувати.

5.1.3. Не допускаються до використання шоломи, у яких є пошкодження структури (сколки, тріщини, відшарування покриттів і внутрішніх шарів, вм'ятин і т.д.), значні потертості і ушкодження внутрішніх захисних шарів (тканинних, пінопластових і т.д.), несправність елементів системи захисту голови й шиї типу HANS.

5.1.4. Застосування додаткового захисного обладнання HANS® не обов'язкове. Використання обладнання HANS® (Стандарт ФІА 8858 - 2002) можливо тільки разом із сумісними з ним шоломами, зазначеними в Технічному аркуші ФІА № 29. Водіям настійно рекомендовано використовувати шоломи із кріпленнями лямок, що встановлені виробником, як оригінальні. Такі шоломи можна упізнати по сріблястій етикетці ФІА з голограмою, проілюстрованою в Технічному аркуші ФІА № 29 - мал.1. Також настійно рекомендується використовувати омологовані лямки, які можна упізнати по пришитих до них бірках ФІА 8858-2002.

5.1.5. Дозволяється використовувати захисні шоломи Стандартів ФІА термін дії яких закінчився + два роки.

5.2. Ремені безпеки:

5.2.1. Ремені безпеки, що допускаються ФІА (відповідно до діючих Стандартів ФІА на ремені безпеки 8853-1998 і 8854-1998) і встановлені відповідно до технічних вимог п. 253-6 Додатка "J" МСК ФІА.

5.2.2. Дозволяється використовувати ремені безпеки термін дії яких закінчився + два роки.

5.3. Вогнезахисні комбінезони

5.3.1. Захисні комбінезони, що допускаються ФІА, та відповідають діючому Стандарту - ФІА: 8856-2000.

5.3.2. Усі нашивки на комбінезоні можуть бути пришиті тільки із зовнішньої сторони комбінезона до зовнішнього шару. Пришивати їх до інших шарів або наскрізь заборонено. Нашивки й використовувана тканина повинні бути негорючими. А якщо ні, то це робить комбінезон непридатним до використання в змаганнях, навіть якщо нашивки будуть вилучені, тому що при цьому порушується цілісність вогнезахисних шарів тканини комбінезона.

5.4. Інше екіпірування

5.4.1. Рукавички, підшоломники, білизна й взуття: повинні відповідати Стандарту ФІА 8856-2000.

5.4.2. Шкарпетки, довга нижня білизна та інша екіпіровка водіїв: повинні відповідати Стандарту ФІА 8856-2000

5.5. Сидіння.

5.5.1. В 2014 році допускається використання сидінь, відповідних до Стандарту ФІА 8855-1999, 8862-2009 та сидінь, омологованих РАФ.

5.5.2. Дозволяється використовувати сидіння на протязі 5 років, рахуючи від дати випуску, зазначеної на обов'язковому ярлику + два роки.

5.6. Протипожежне встаткування.

5.6.1. Обов'язкові ручні вогнегасники. Допускається застосування одного або двох вогнегасників із сумарною масою вогнегасної речовини не менш 4 кг. Дозволяється застосування вогнегасників омологованих ФІА та/або порошкових закачаного типу (з манометром) ОП. Ручні вогнегасники на автомобілі повинні розміщуватись так, щоб вони були легкодоступні для водія. Кріплення вогнегасників повинне бути надійним і витримувати віброударні та інерційні навантаження, що виникають при русі автомобіля, а також забезпечувати, якщо буде потреба, швидке знімання вогнегасників без застосування інструмента. Кріплення вогнегасників допускаються тільки швидкороз'ємними металевими кріпленнями (не менш двох) з металевими стрічками. Дозволене застосування вогнегасників, з моменту виробництва або повторного огляду яких пройшло не більше 2-х років. На корпусі кожного вогнегасника повинне бути нанесене маркування із зазначенням найменування підприємства - виробника, маси вогнегасної речовини і його типу, дати виготовлення або останнього повторного огляду.

5.6.2. Рекомендується застосування ручних вогнегасників і систем пожежогасіння відповідно до вимог п.7 Ст.253 Додатка "J" до МСК ФІА.

5.7. Каркас безпеки

5.7.1. Каркас безпеки повинен відповідати чинним вимогам відповідних до автомобілів аналогічного робочого об'єму в ралі, або кільцевих гонках, або кросі.

6. ВІДЕОУСТАТКУВАННЯ

Дозволено встановлення відеокамери в салоні автомобіля. Встановлення контрольної відеокамери організатора в салоні автомобіля обов'язкове (Додаток 6). При цьому камера повинна бути надійно закріплена, а саме: її кріплення повинне витримувати прискорення 25g у будь-якому напрямку. При кріпленні камери до каркаса безпеки будь-які його модифікації заборонені.

7. ШИПОВАНА ГУМА

7.1. При оголошенні організатором «Зимової гонки», дозволяється використовувати будь-яку дорожньо-омологовану шиповану гуму промислового виробництва з дорожнім шипом висотою 1,5 мм.

8. ДОЗВОЛЕНІ ЗМІНИ (МОДИФІКАЦІЇ)

Всі зміни (модифікації), які прямо не дозволені дійсними вимогами – заборонені.

В. ЗАЛІКОВА ГРУПА 1 - ОБ'ЄМ ДВИГУНА ДО 1600 КУБ. СМ

В.1. Допускаються омологовані або сертифіковані ФАУ, або автомобілі, які відповідають затвердженим технічним вимогам ФАУ (що приймають участь в ралі, кросі, кільцевих гонках) аналогічного робочого об'єму, з атмосферним двигуном і приводом на 1 вісь.

В.2. Колісний диск будь-який, з максимальними розмірами 17/6 дюйма.

В.3. Гума будь-яка, автомобільна, дорожньо-омологована, промислового виробництва. Будь-яка нарізка заборонена. Мінімальна ширина бігової доріжки протектора (включаючи шиповану гуму) - 160 мм.

С. ЗАЛІКОВА ГРУПА 2 - ОБ'ЄМ ДВИГУНА ДО 2000 КУБ. СМ

С.1. Допускаються омологовані або сертифіковані ФАУ, або автомобілі, які відповідають затвердженим технічним вимогам ФАУ (що приймають участь в ралі, кросі, кільцевих гонках) аналогічного робочого об'єму, з атмосферним двигуном і приводом на 1 вісь.

С.1.1. Колісний диск будь-який, з максимальними розмірами 18 / 7 дюйма.

С.1.2. Гума будь-яка автомобільна, дорожньо-омологована, промислового виробництва. Будь-яка нарізка заборонена. Мінімальна ширина бігової доріжки (включаючи шиповану гуму) – 185 мм .

С.2. Допускаються омологовані або сертифіковані ФАУ, або автомобілі, які відповідають затвердженим технічним вимогам ФАУ (що приймають участь в ралі, кросі, кільцевих гонках) аналогічного робочого об'єму, з атмосферним або турбованим двигуном і приводом на 2 осі.

С.2.1. Колісний диск будь-який з максимальними розмірами 18 / 7 дюйма.

С.2.2. Гума будь-яка, автомобільна, дорожньо-омологована, промислового виробництва. Будь-яка нарізка заборонена. Мінімальна ширина бігової доріжки (включаючи шиповану гуму) -195 мм.

С.3. Дозволяється використання автомобілів WRC з завершеною омологацією, не більше 9 років.

ТРАСА ЗМАГАННЯ



1600 метрів = асфальт 848 метрів (53%) + ґрунт 752 метра (47%)

Схема розміщення обов'язкової і необов'язкової реклами та інших написів на автомобілях

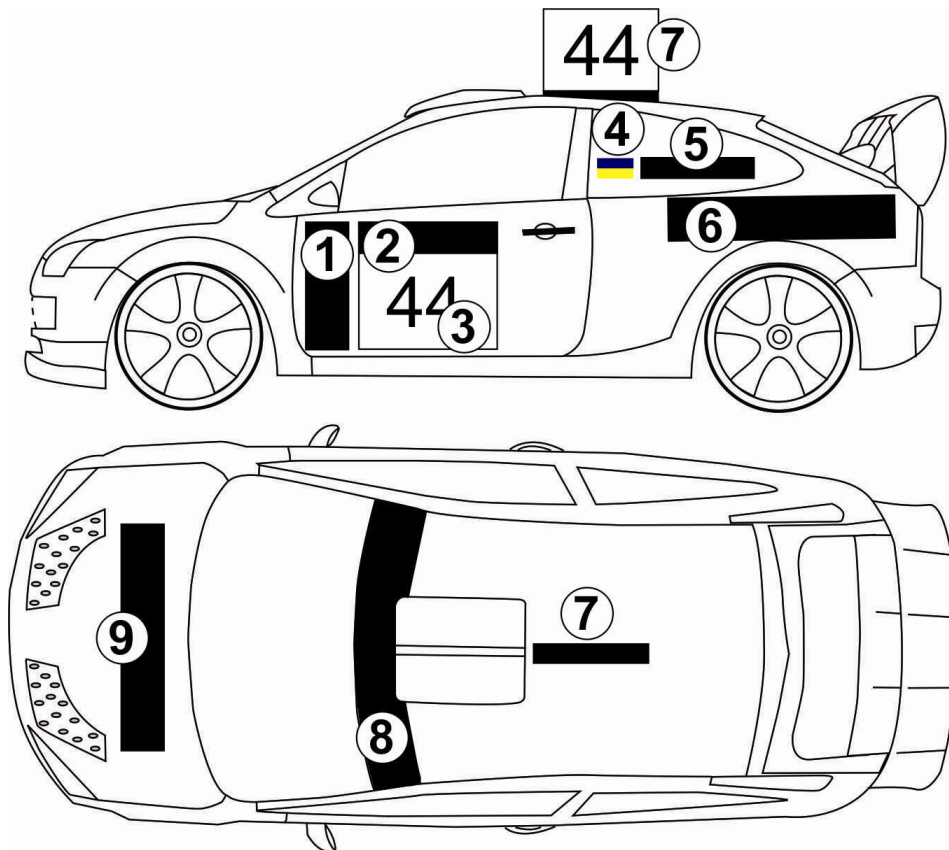

- | | |
|---|--------------------|
| 1. <u>Необов'язкова реклама</u>
На передніх дверях по обидва боки. | Розмір 20 x 52 см. |
| 2. Обов'язкова реклама на передніх дверях.
На передніх дверях по обидва боки. | Розмір 14 x 50 см. |
| 3. Стартовий бортовий номер на передніх дверях.
На передніх дверях по обидва боки.
Висота цифр номера 30 см.
Ширина штриха не менш 4 см. | Розмір 38 x 50 см. |
| 4. Прапор країни, в якій видано ліцензію. З обох сторін. | |
| 5. Ініціали і прізвище водія (водіїв)
З обох сторін. Шрифт Arial не менш 6 см. висотою | |
| 6. <u>Необов'язкова реклама</u>
На задньому крилі по обидва боки. | Розмір 50 x 20 см. |
| 7. Стартові номери на даху автомобіля
Висота цифр не менш 18 см. | |
| 8 Обов'язкова реклама на лобовому склі
Висота не більше 15 см. | |
| 9. Обов'язкова реклама на передньому капоті | Розмір 50 x 20 см. |

СИГНАЛІЗАЦІЯ ПРИ ДОПОМОЗІ ПРАПОРІВ

Сигнальні прапори, що використовуються на лінії старту-фінішу
Директором змагання або особою, яку він призначив

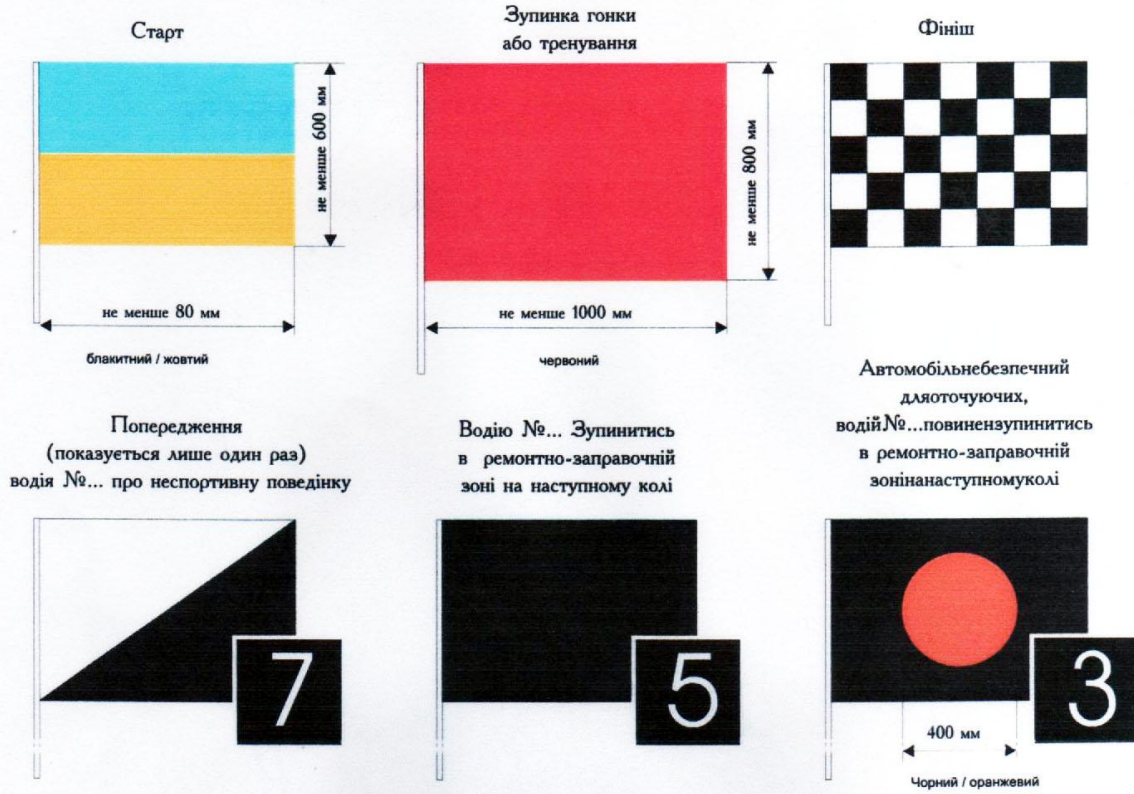

Сигнальні прапори, що використовуються на постах
спостереження на трасі

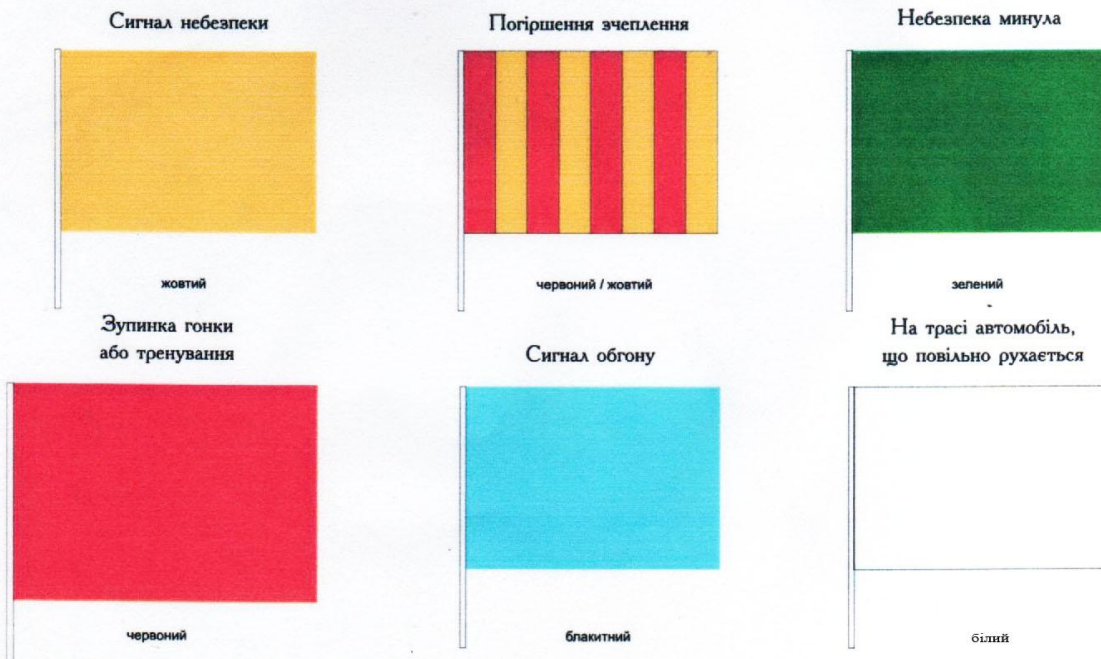

ПРАВИЛА
внутрішнього розпорядку

1. В'їзд на територію змагання проводиться тільки за перепустками. Перепустки видає Організатор змагання.
2. Категорично забороняється парковка, зупинка транспортних засобів на території технічного проїзду в Парку-сервісу.
Паркування та технічне обслуговування транспортних засобів на території проведення змагання дозволяється тільки у спеціально відведених місцях:
У разі паркування автомобіля в недозволеному місці, на власника автомобіля буде накладено грошовий штраф, так само він зобов'язаний прибрати автомобіль на першу вимогу дирекції проведення змагання. У випадку якщо автомобіль буде перешкоджати руху спортивних автомобілів для виїзду на трасу і повернення в сервісний парк, автомобіль буде евакуйований із зони сервісного парку.
3. Будь-які тренування поза місцем проведення змагання, а також будь-який несанкціонований рух по трасі змагання - **заборонені**. Порушення цієї вимоги карається грошовим штрафом в розмірі **стартового внеску**, а при повторному порушенні - **виключенням зі змагання**. Штраф вноситься Організатору.
4. Члени команди, персонал та гості Учасника, що знаходяться в Парку-сервісу, зобов'язані дотримуватися «Правил внутрішнього розпорядку».
5. Забороняється знаходження дітей молодших 12 років у Парку-сервісу без супроводу дорослих, під час проведення тренувальних та залікових заїздів.
6. Забороняється знаходження гостей та членів команд, які не включені в заявку Учасника, в зоні Технічних боксів (піт-лейн) під час проведення тренувальних та залікових заїздів. Штраф за порушення у розмірі **50% стартового внеску**.
7. Учаснику, котрий не виконав вказівки представника Організатора щодо розстановки в Парку-сервісі зони технічного обслуговування спортивних автомобілів, наметів зони відпочинку команди, автомобілів їх гостей і персоналу команди, може бути накладено грошовий штраф (**штраф за порушення у розмірі 2-х стартових внесків**) або відмовлено в допуску до участі в змаганні. На всіх автомобілях, що знаходяться у Парку-сервісі повинні бути присутніми наклейки на лобовому склі, видані організатором. Відсутність наклейки карається згідно п. 3.5. Загального регламенту.
8. Для збору сміття на території проведення змагання встановлені контейнери для сміття. Викид сміття поза контейнери та розлив ПММ на території проведення змагання карається грошовим штрафом у розмірі **50% стартового внеску**, а при повторному порушенні - виключенням зі змагання. Штраф вноситься Організатору.
9. Категорично забороняється користування відкритим вогнем, або обладнанням, яке може призвести до пожежі на території Парку-сервісу. У розташуванні команди має бути мінімум три 10-ти кілограмових вогнегасника, із зазначенням дати зарядки, яка не повинна перевищувати 1 рік на день проведення змагань. Порушення вимог цього пункту карається штрафом у розмірі **50 % стартового внеску**, а при повторному порушенні - **видаленням порушника із зони проведення змагання з вилученням пропуску**.
10. Забороняється пересування по території автодрому на мототехніці, велосипедах, самокатах, роликових ковзанах і т.п. зі швидкістю більше 10 км/год.
11. Мийка автотранспорту на території автодрому дозволена тільки в спеціально відведеному місці. Порушення цих вимог карається грошовим штрафом у розмірі **50% стартового внеску за кожне порушення**.
12. Категорично забороняється куріння на всій території автодрому.
Куріння може бути дозволено тільки в спеціально відведених зонах в парку-сервісу, а так само в зонах позначених командами в їх розташуванні. Всі зони для куріння в розташуванні команд, повинні бути оснащені покажчиком, що це місце є таким, а так само контейнером з піском для недопалків та вогнегасником. Порушення цих вимог карається грошовим штрафом у розмірі **50% стартового внеску за кожне порушення**.
13. У кожній команді повинен бути призначений відповідальний за дотримання правил внутрішнього розпорядку, який зобов'язаний під розпис ознайомити персонал команди, водіїв та гостей команди з цими правилами і забезпечити їх неухильне виконання. Порушення цих вимог карається грошовим штрафом в розмірі **1-го стартового внеску**, а при повторному порушенні - **відмова в допуску до участі в змаганні**.

ОРГАНІЗАТОР

Офіційний бортовий відеозапис організатора

1. Усі права на бортовий відеозапис у процесі проведення змагання з Національноїсерії Мікст-трек належать ФАУ.
2. Будь-яке використання знятого матеріалу в комерційних цілях можливе тільки після одержання від ФАУ письмового дозволу.
3. Встановлення контрольного відеоустаткування організатора обов'язкове для усіх Водіїв.
4. Встановлення, обслуговування і демонтаж контрольного відеоустаткування організатора проводиться силами організатора, при дотриманні наступних умов:
 - Час встановлення контрольного відеоустаткування Водій погоджує з повноважним Представником організатора.
 - При необхідності, Водій зобов'язаний надати, при встановленні в автомобіль контрольного відеоустаткування, автомобільний провід розрізом 1,5-2,0 мм², приєднаний до + клеми акумулятора, без додаткових розйомів і вимикачів, і вільною довжиною 1,5- 2 метри.
 - Водій зобов'язаний надати безперешкодний допуск повноважному Представникові організатора до встановленого в автомобілі контрольного відеоустаткування, для будь-яких робіт з ним, у накопичувальній або передстартовій зоні, або в зоні Закритого парку.
 - Водій не має права проводити будь-як роботи з встановленим контрольним відеоустаткуванням, включаючи демонтаж, за винятком робіт, дозволених повноважним Представником організатора.
5. Водій може встановлювати в автомобілі своє відеоустаткування при дотриманні наступних умов:
 - Тільки після одержання письмового дозволу повноважного Представника організатора на встановлення Водієм свого устаткування.
 - Проходження обов'язкового контролю Технічної комісії, місця встановлення даного устаткування і способу його кріплення.
 - Одержання безперешкодного доступу повноважного Представника організатора в ЗП, до встановленого устаткування, для копіювання знятого матеріалу при необхідності.
6. Про всі порушення даних вимог повідомляється Директорові змагання, для вживання останнім заходів покарання Водія, аж до виключення.

КОДЕКС ВОДІННЯ НА КІЛЬЦЕВИХ ТРАСАХ

При підготовці даного документа використовувався ДОДАТОК «L», Глава IV, МСК ФІА.

1. ОБГІН ТА РУХ ПО ТРАСІ

1.1. Під час гонки автомобіль, який знаходиться на трасі, може використовувати всю ширину її полотна. Проте, як тільки його на прямій наздоганяє інший автомобіль, на коло, або який постійно чи тимчасово рухається, швидше, водій повинен дати цьому автомобілю дорогу, притиснувшись до однієї із сторін з метою проходження автомобіля, що виконує обгін, іншою стороною.

1.2. Якщо водій автомобіля, який обганяють, припустимо, не може повністю використати дзеркало заднього виду, то сигнальник(и), за наказом Директора гонки, повинен (повинні) його попередити шляхом розмахування блакитним прапором, який вказує, що інший водій хоче його обігнати і він повинен його пропустити. **Будь-який водій, який не бере до уваги блакитний прапор, може бути пеналізований Директором гонки або Спортивними Комісарами.** Систематичне порушення вимоги, показаної блакитним прапором або його повторення може привести до виключення порушника з гонки.

1.3. Повороти, як і зони входу чи виходу з них, водій може проходити будь-яким бажаним способом в межах дорожнього полотна. Обгін, згідно обставин, може бути виконаний як справа, так і зліва. Однак, маневри, що можуть перешкодити іншим водіям, такі як завчасна зміна напрямку руху, зумисне виштовхування автомобілів до внутрішнього або зовнішнього краю повороту, або інші ненормальні зміни напрямку, суворо заборонені і будуть пеналізовані з врахуванням значимості та повторюваності порушень, від накладання штрафу до виключення з гонки. Повторення небезпечного водіння, навіть ненавмисне, може призвести до виключення з гонки.

1.4. Обгін - у всіх випадках включає в себе наступні фази (стадії):

1.4.1. Початок обгону, зближення (зменшення зазору між передньою частиною автомобіля, який наздоганяє і задньою частиною автомобіля, який обганяють);

1.4.2. Випередження одного автомобіля іншим (рух «поруч» або рух «при суміщенні міжосьових баз автомобілів»);

1.4.3. Завершення обгону (виникнення зазору між задньою частиною автомобіля, який обганяє і передньою частиною автомобіля, який обганяють).



Межосьова база автомобіля обмежена передньою і задньою вісями

Якщо автомобіль, своєю міжосьовою базою, в'їхав у міжосьову базу автомобіля, який він обганяє, то подальший рух обох автомобілів має відбуватися по паралельних

траєкторіях до тих пір, поки один автомобіль не виїде із зони міжосьової бази іншого автомобіля. Жоден автомобіль не повинен змінювати траєкторію свого руху поки вони знаходяться в міжосьових базах сусідніх автомобілів (тобто автомобілі повинні рухатися паралельними траєкторіями) на прямих, на вході в поворот, в самому повороті і на виході з повороту. Це відноситься як до автомобіля, який обганяє, так і до автомобіля, який обганяють. Автомобіль, що знаходиться на внутрішній траєкторії, не повинен вживати маневру, який може спричинити витіснення автомобіля, що перебуває на зовнішній траєкторії. Ті ж дії не повинен вживати автомобіль, що знаходиться на зовнішній траєкторії.

Приклад № 1:

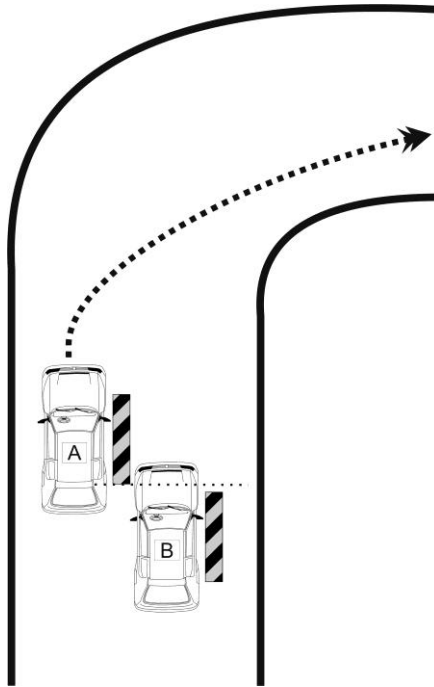

Автомобіль, що знаходиться попереду, має право почати зміну траєкторії перед поворотом, якщо інший автомобіль не знаходиться в його міжосьовій базі. Автомобіль, що знаходиться позаду, зобов'язаний вжити всіх заходів для уникнення зіткнення.

Приклад № 2

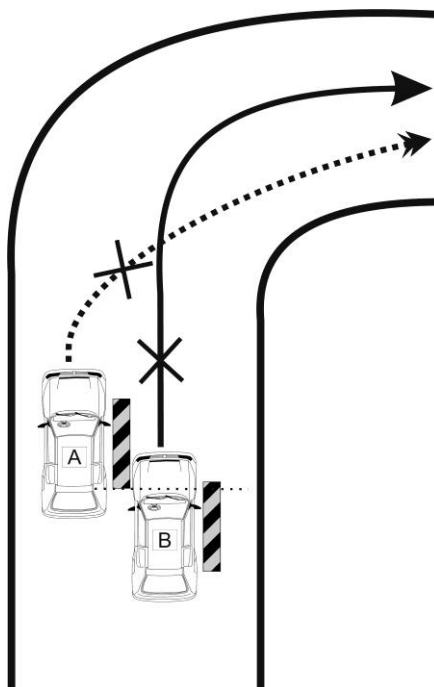

Автомобіль, що знаходиться попереду, не має права починати зміну траєкторії перед поворотом, якщо інший автомобіль знаходиться в його міжосьовій базі. Автомобіль, що знаходиться позаду, не має права починати зміну траєкторії перед поворотом, якщо інший автомобіль знаходиться в його міжосьовій базі. Це відноситься як до автомобіля, який обганяє, так і до автомобіля, який обганяють. Автомобілі повинні рухатись паралельно. Обгін виконаний по паралельних траєкторіях не вважається порушенням.

Приклад № 3

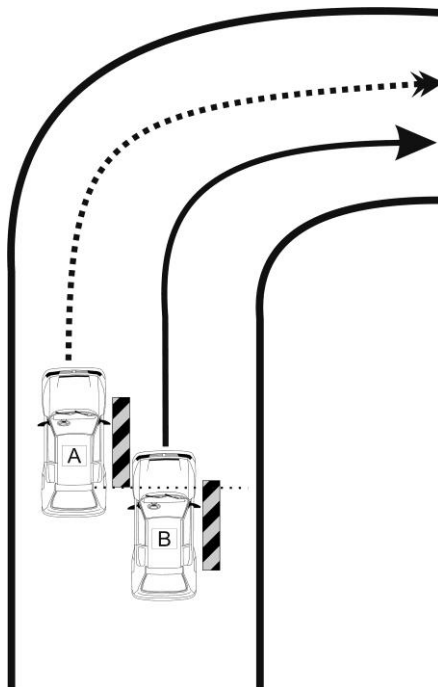

Приклад правильної траєкторії обгону

1.5 . Контакт автомобілів в процесі гонки

1.5.1. Удар автомобіля ззаду (в будь-яку точку кузова автомобіля, яка знаходиться позаду задньої осі), що не призвело до зміни траєкторії, або місця, яке він займав на колі, призводить до оголошення Директором гонки винуватцю контакту попередження про неспортивну поведінку за допомогою прапора.

1.5.2 . Неодноразові удари автомобіля ззаду, які не призвели до втрати місця або зміни траєкторії, призводить до оголошення Директором гонки винуватцю контакту пеналізації в 10 сек.

1.5.3. Будь-який удар ззаду, що приводить до зміни траєкторії автомобіля, який йде попереду, і втрачає місця на колі, або створення аварійної ситуації, буде розглянуто Членами КСК і призведе до накладання пеналізації зазначеної у Індивідуальному Регламенті, аж до виключення з гонки, крім випадків, що визнані «форс - мажорними».

1.5.4. Удар автомобіля в будь-яку точку кузова автомобіля, яка знаходиться попереду задньої осі, що не призвело до зміни траєкторії, або місця, яке він займав на колі, призводить до оголошення Директором гонки винуватцю контакту попередження про неспортивну поведінку за допомогою прапора.

1.5.5. Неодноразові удари автомобіля в будь-яку точку кузова автомобіля, яка знаходиться попереду задньої осі, що не привело до втрати місця на колі або зміни траєкторії, призводить до оголошення Членами КСК винуватцю контакту пеналізації в 10 сек., після того, як буде виявлений винний в даній ситуації.

1.5.6. Будь-який удар в будь-яку точку кузова автомобіля, яка знаходиться попереду задньої осі, що приводить до зміни траєкторії автомобіля, який йде попереду, втрати

ним місця на колі, або створення аварійної ситуації, або сходу автомобіля, буде розглянуто Членами КСК і призведе до накладання пеналізації зазначеної у Індивідуальному Регламенті, аж до виключення з гонки, крім випадків, що визнані «форс - мажорними».

1.5.7. Будь-який контакт автомобіля, який обганяють на коло та автомобіля, який обганяє, незалежно був чи не був показаний синій прапор, що не призвів до втрати місця автомобіля, який обганяє, призводить до оголошення Директором гонки винуватцю контакту покарання у вигляді виключення з гонки .

1.5.8. Будь-який контакт автомобіля, який обганяють на коло та автомобіля, який обганяє, незалежно був чи не був показаний синій прапор, що призвів до втрати місця автомобіля, який обганяє, або його сходу, призводить до оголошення Директором гонки винуватцю контакту покарання у вигляді виключення з гонки, з послідувачим клопотанням КСК змагання перед КАС ФАУ про дискваліфікацію на рік.

1.6. Будь-який перешкоджаючий маневр одного чи кількох водіїв, які мають або не мають спільних інтересів, забороняється. Постійний рух поряд окремих автомобілів, як і їх віялоподібне розташування, дозволяється лише у випадку, коли немає іншого автомобіля, який намагається виконати обгін. В іншому випадку розмахують блакитним прапором.

1.7. Пеналізація за ігнорування блакитного прапора, стосується водіїв, які перешкоджають рухові на одній з ділянок траси, а у випадку систематичних перешкод наступає більш суворе покарання, від штрафу до виключення з гонки. Така ж пеналізація повинна бути застосована щодо водіїв, які рухаються від однієї сторони траси до іншої зигзагами, щоб перешкодити обгону свого автомобіля конкурентами.

1.8. Повторення серйозних помилок або виявлення відсутності контролю над автомобілем (наприклад, схід з траси) може привести до виключення з гонки водія, якого це стосується.

1.9. Протягом гонки водієм повинно використовуватися виключно полотно траси. При перетині білої лінії, що обмежує трасу, Директором гонки застосовується пеналізація, зазначена в Індивідуальному Регламенті п. 8.3.1

1.10. При перетині білої лінії, що обмежує трасу на виїзді з піт-лайн, Директором гонки застосовується пеналізація, зазначена в Індивідуальному Регламенті п.8.3.2.

2. ЗУПИНКА АВТОМОБІЛЯ

2.1. Водій будь-якого автомобіля, який залишає гонку, зобов'язаний завчасно подати сигнал про свій намір, і несе відповідальність за безпеку маневру і його виконання якомога ближче до місця виходу.

2.2. У випадку, коли водій буде вимушений зупинити свій автомобіль або вимушено, або з якихось інших причин, автомобіль повинен бути усунений з траси якомога швидше, аби він не створював небезпеки або не заважав нормальному ходу гонки.

У випадку, коли водій самотужки неспроможний усунути автомобіль з потенційно небезпечного місця, обов'язком дорожніх комісарів або інших офіційних осіб є надання йому допомоги. В такому випадку, при умові що водій добивається рестарту свого автомобіля без будь-якої сторонньої допомоги і приєднується до гонки, не порушуючи правила і не маючи будь-якої переваги завдяки попередньо

здійсненому переміщенню його автомобіля у більш безпечне місце, він не буде виключений з гонки.

2.3. Під час заїзду технічне обслуговування та ремонт автомобіля дозволяється тільки в зоні піт-лайну. Будь-яка заправка на самій трасі заборонена і приведе до негайного виключення.

2.4. Окрім самого водія і, у виняткових випадках, компетентних офіційних осіб, нікому не дозволяється торкатися автомобіля, який зупинився, що буде каратися його виключенням з гонки.

2.5. Штовхання автомобіля вздовж траси або штовхання його для перетину фінішної лінії не дозволяється і призведе до негайного виключення.

2.6. Будь-який автомобіль, залишений на трасі, навіть тимчасово, водієм з будь-якої причини на будь-який час, повинен розглядатися як такий, що зійшов з гонки.

3. В'їзд В СЕРВІС ПІТ ЗОНИ

3.1. Так-звані "зони гальмування" є частиною території зони сервісу.

3.2. Протягом тренувальних заїздів і гонок, доступ у зону сервісу дозволяється виключно через зону гальмування. Покаранням порушення цього правила буде виключення з гонки.

3.3. Будь-який водій, що збирається покинути трасу чи заїхати в зону сервісу або на територію паддоку, повинен завчасно сигналізувати про свій намір і бути впевненим у безпеці такого маневру.

3.4. За винятком форс-мажорних обставин, визнаних такими виключно Спортивними Комісарями, перетин у будь-якому напрямку роздільної лінії між зоною гальмування і трасою заборонений. Покарання за порушення цього правила - виключення з гонки.